

Guida per l'utente della stampante Dell™ Laser Printer 1710/1710n

Fare clic sui collegamenti a sinistra per informazioni sulle funzioni e il funzionamento della stampante. Per informazioni su altra documentazione relativa alla stampante, vedere [Individuazione delle informazioni](#).

Per ordinare nuove cartucce di toner o materiali di consumo Dell:

1. Fare doppio clic sull'icona sul desktop.





2. Visitare il sito Web di Dell o ordinare i materiali di consumo per la stampante Dell per telefono.

www.dell.com/supplies

Per un servizio ottimale, tenere a disposizione il numero del codice del servizio di assistenza della stampante Dell.

Per individuare il numero di etichetta del servizio, vedere la sezione [Codice del servizio di assistenza espresso e numero di etichetta del servizio](#).

Note, avvertenze e precauzioni

-  **NOTA** Indica informazioni importanti che consentono di ottimizzare l'uso della stampante.
-  **AVVERTENZA** Indica il rischio di danni ai componenti hardware o di perdite di dati, oltre a fornire suggerimenti su come prevenire tali problemi.
-  **ATTENZIONE** Indica il rischio di danni materiali, lesioni fisiche o morte.

Le informazioni contenute in questo documento sono soggette a modifiche senza alcun obbligo di notifica.
© 2005 Dell Inc. Tutti i diritti riservati.

È assolutamente vietata qualsiasi forma di riproduzione senza previa autorizzazione scritta di Dell Inc.



Marchi menzionati nel presente documento: *Dell*, il logo *DELL* e *Dell Toner Management System* sono marchi di Dell Inc.; *Microsoft* e *Windows* sono marchi registrati di Microsoft Corporation.

Nel presente documento possono essere menzionati marchi e denominazioni commerciali relativi a marchi e denominazioni o prodotti di altre società. Dell Inc. rinuncia a qualsiasi interesse proprietario in relazione ai marchi e alle denominazioni commerciali appartenenti a terzi.

Modello 1710/1710n

Maggio 2005 SRV W4213 Rev. A00

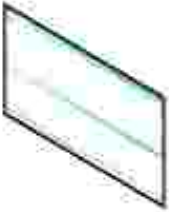
Individuazione delle informazioni

Argomento desiderato	Vedere
<ul style="list-style-type: none">• Driver per la stampante• <i>Guida per l'utente</i>	<p>CD <i>Driver e programmi di utilità</i></p>  <p>Se il computer e la stampante Dell sono stati acquistati contemporaneamente, la documentazione e i driver relativi alla stampante sono già installati nel computer. È possibile utilizzare il CD per disinstallare/reinstallare i driver o accedere alla documentazione.</p> <p>Eventuali informazioni aggiornate sulle modifiche tecniche apportate alla stampante e la documentazione di riferimento per gli utenti esperti sono disponibili nei file Leggimi contenuti nel CD.</p>
Installazione della stampante	<p>Poster <i>Installazione della stampante</i></p> 
<ul style="list-style-type: none">• Informazioni sulla sicurezza• Installazione e uso della stampante• Informazioni sulla garanzia	<p><i>Manuale dell'utente</i></p> 
Codice del servizio di assistenza espresso e numero di etichetta del servizio	<p>Codice del servizio di assistenza espresso e numero di etichetta del servizio</p> 

	<p>Questa etichetta si trova sul retro della stampante.</p> <p>Immettere il codice del servizio di assistenza espresso per contattare direttamente l'assistenza tecnica.</p> <p>NOTA Il codice del servizio di assistenza espresso non è disponibile in tutti i Paesi.</p>
<ul style="list-style-type: none"> • Driver aggiornati per la stampante • Risposte a richieste di assistenza tecnica • Documentazione per la stampante 	<p>Sito Web dell'assistenza tecnica Dell - support.dell.com</p> <p>Sul sito Web dell'assistenza tecnica Dell sono disponibili diversi strumenti online, inclusi:</p> <ul style="list-style-type: none"> • Soluzioni - Suggerimenti per la risoluzione dei problemi, articoli tecnici e corsi online • Aggiornamenti - Informazioni sull'aggiornamento dei componenti, ad esempio la memoria • Servizio clienti - Informazioni su contatti, stato dell'ordine, garanzia e riparazioni • Download - Driver • Riferimenti - Documentazione di riferimento e specifiche dei prodotti
<ul style="list-style-type: none"> • Uso di Windows XP • Documentazione per la stampante 	<p>Guida in linea e supporto tecnico di Windows XP</p> <ol style="list-style-type: none"> 1. Fare clic su Start→Guida in linea e supporto tecnico. 2. Digitare una parola o una frase per descrivere il problema e fare clic sull'icona a forma di freccia. 3. Fare clic sull'argomento desiderato. 4. Attenersi alle istruzioni visualizzate sullo schermo.

Informazioni sulla stampante

- [Descrizione della stampante](#)
 - [Uso dei pulsanti del pannello operatore](#)
 - [Stampa della pagina relativa alla configurazione delle impostazioni della stampante](#)
 - [Scelta del cavo corretto](#)
-

Descrizione della stampante

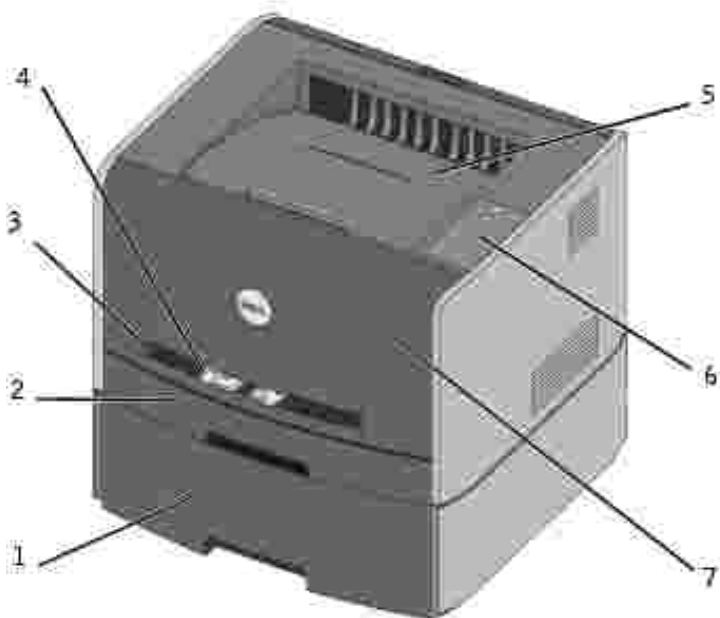





1	Vassoio opzionale da 550 fogli	5	Raccogliitore di uscita
2	Vassoio 1	6	Pannello operatore
3	Slot di alimentazione manuale	7	Coperchio anteriore
4	Guida carta		

Uso dei pulsanti del pannello operatore

Il pannello operatore è dotato di cinque spie luminose e due pulsanti.



- Premere e rilasciare il pulsante Continua  per riprendere la stampa.
- Premere e rilasciare due volte in rapida successione il pulsante Continua  per visualizzare un codice di errore.
- Premere e rilasciare il pulsante Annulla  per annullare il processo di stampa corrente.
- Tenere premuto il pulsante Annulla  finché tutte le spie non si accendono per ripristinare la stampante.

Stampa della pagina relativa alla configurazione delle impostazioni della stampante

Per stampare la pagina relativa alla configurazione delle impostazioni della stampante:

1. Spegnerne la stampante.
2. Aprire lo sportello anteriore superiore.
3. Tenere premuto il pulsante Continua  quando si accende la stampante.

Tutte le spie lampeggiano in sequenza.

4. Rilasciare il pulsante Continua  .

5. Chiudere lo sportello anteriore superiore.

Viene visualizzata la sequenza di spie relativa al menu Home.

6. Premere e rilasciare il pulsante Continua  finché le spie non si accendono in sequenza.

Viene stampata una pagina relativa alla configurazione delle impostazioni della stampante.

Scelta del cavo corretto

Il cavo di connessione della stampante Dell Laser Printer 1710 deve soddisfare i seguenti requisiti:

Connessione	Certificazione del cavo
USB	USB 2.0
Parallela	IEEE-1284
Ethernet 10/100BaseT	CAT-5E

Preparazione della stampante

- [Installazione del cassetto opzionale da 550 fogli](#)
 - [Installazione di una scheda di memoria opzionale](#)
-

Installazione del cassetto opzionale da 550 fogli

La stampante supporta un cassetto opzionale che consente di caricare fino a 550 fogli.

 **ATTENZIONE** Se il cassetto da 550 fogli viene installato dopo aver eseguito la configurazione della stampante, spegnere la stampante e scollegare il cavo di alimentazione prima di procedere.

1. Estrarre il cassetto da 550 fogli dalla confezione e rimuovere il materiale di imballaggio.
2. Posizionare il cassetto sulla superficie in cui verrà collocata la stampante.

 **NOTA** Se si prevede di installare memoria opzionale, lasciare spazio sufficiente sul lato sinistro della stampante.

3. Allineare i fori sulla stampante ai perni di posizionamento sul cassetto da 550 fogli e abbassare la stampante fino a bloccarla in posizione.

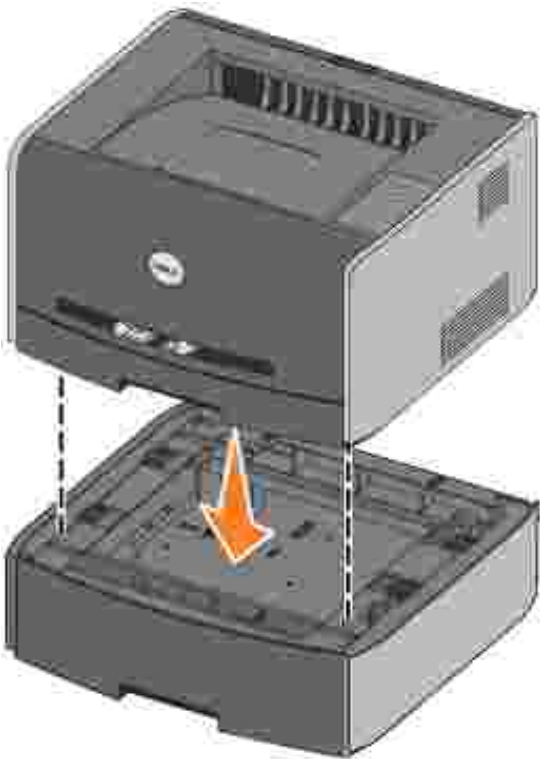

La selezione del tipo e del formato del supporto caricato in ciascun vassoio consentirà di prevenire inceppamenti. Per ulteriori informazioni al riguardo, vedere [Configurazione dei vassoi carta](#).

Configurazione dei vassoi carta

 **NOTA** È necessario innanzitutto installare i driver della stampante prima di configurare i vassoi carta. Vedere [Impostazione della stampa locale](#) o [Impostazione della stampa in rete](#).

Dell Laser Printer 1710/1710n

1. Avviare l'Utilità impostazioni stampante locale Dell (Start→Programmi→Stampanti Dell→Dell Laser Printer 1710→Utilità impostazioni stampante locale Dell).
2. Selezionare la stampante Dell Laser Printer 1710.
3. Fare clic su OK.
4. Nella colonna sinistra, fare clic su Carta.
5. Nella colonna destra, andare nella sezione Vassoio 1. Specificare il formato e il tipo di supporto caricato nel vassoio 1.
6. Nella colonna destra, andare nella sezione Vassoio 2. Specificare il formato e il tipo di supporto caricato nel vassoio 2.
7. Sulla barra dei menu, fare clic su Azioni→Applica impostazioni.
8. Chiudere il programma di utilità.

 **NOTA** Se il formato o il tipo di supporto caricato in uno dei vassoi viene modificato, utilizzare l'Utilità impostazioni stampante locale per riconfigurare il vassoio.

9. Per aggiornare le opzioni della stampante, attenersi alle istruzioni riportate nella tabella.

Windows XP	<ol style="list-style-type: none"> 1. Fare clic su Start→Pannello di controllo→Stampanti e altro hardware→Stampanti e fax. 2. Fare clic con il pulsante destro del mouse sull'icona della stampante Dell Laser Printer 1710. 3. Fare clic su Proprietà→Opzioni installate→Richiedi alla stampante. 4. Fare clic su OK→OK. Chiudere la cartella Stampanti.
Windows 2000 Windows NT 4.0	<ol style="list-style-type: none"> 1. Fare clic su Start→Impostazioni→Stampanti. 2. Fare clic con il pulsante destro del mouse sull'icona della stampante Dell Laser Printer 1710. 3. Fare clic su Proprietà→Opzioni installate (o Opzioni)→Richiedi alla stampante (o Aggiorna ora). 4. Fare clic su OK→OK. Chiudere la cartella Stampanti.
Windows Me Windows 98 SE	<ol style="list-style-type: none"> 1. Fare clic su Start→Impostazioni→Stampanti. 2. Fare clic con il pulsante destro del mouse sull'icona della stampante Dell Laser Printer 1710. 3. Fare clic su Proprietà→Periferica (o Funzioni)→Aggiorna (o Aggiorna ora). 4. Fare clic su OK→OK. Chiudere la cartella Stampanti.

Se l'opzione Aggiorna o Richiedi alla stampante non è disponibile, attenersi alla seguente procedura:

- a. Nell'elenco delle opzioni disponibili, fare clic sul vassoio da 550 fogli.
- b. Fare clic su Aggiungi.
- c. Fare clic su OK, quindi chiudere la cartella Stampanti.

Se l'opzione Aggiorna ora o Richiedi alla stampante non è disponibile, attenersi alla seguente procedura:

- a. Nell'elenco delle opzioni, individuare il vassoio da 550 fogli.
- b. Specificare che l'opzione è installata selezionando l'impostazione appropriata.
- c. Fare clic su OK, quindi chiudere la cartella Stampanti.

Dell Laser Printer 1710n

È possibile impostare le dimensioni e il tipo di carta per la stampante 1710n utilizzando lo strumento Web per la configurazione delle stampanti Dell.

Per modificare le dimensioni e il tipo di carta per la stampante 1710n, attenersi alla seguente procedura:

1. Immettere l'indirizzo IP della stampante di rete nel browser Web.

 **NOTA** Se non si conosce l'indirizzo IP della stampante, stampare la pagina delle impostazioni di rete in cui è indicato l'indirizzo IP. Per ulteriori informazioni, vedere [Stampa e controllo della pagina delle impostazioni di rete](#).

2. Quando viene visualizzata la pagina di stato della stampante, selezionare Impostazioni stampante nella colonna sinistra.
 3. Selezionare Menu Carta nella pagina Impostazioni stampante.
 4. Selezionare DIMENSIONI CARTA.
 5. Selezionare le dimensioni della carta installata in ciascun vassoio.
 6. Fare clic su Invia.
 7. Selezionare Impostazioni stampante nella colonna sinistra.
 8. Selezionare Menu Carta nella pagina Impostazioni stampante.
 9. Selezionare TIPO DI CARTA.
 10. Selezionare il tipo di carta installato in ciascun vassoio.
 11. Fare clic su Invia.
-

Installazione di una scheda di memoria opzionale

Sulla scheda di sistema è presente un connettore che consente di aggiungere una scheda di memoria opzionale. La stampante può supportare fino a 128 MB (per un totale di 160 MB per una stampante di rete e 144 MB per una stampante non di rete).

 **ATTENZIONE** Se la scheda di memoria viene installata dopo aver eseguito la configurazione della stampante, spegnere la stampante e scollegare il cavo di alimentazione prima di procedere.

1. Aprire il coperchio anteriore premendo il pulsante sul lato sinistro della stampante.



2. Aprire l'uscita posteriore.

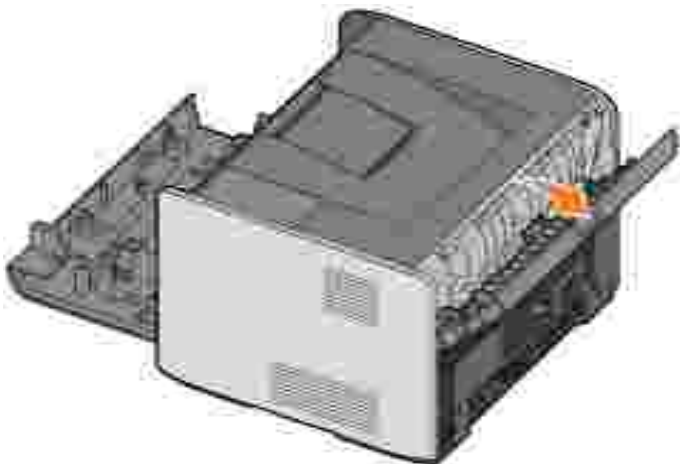

3. Aprire il coperchio laterale premendo i due fermi posti sul lato destro anteriore della stampante.

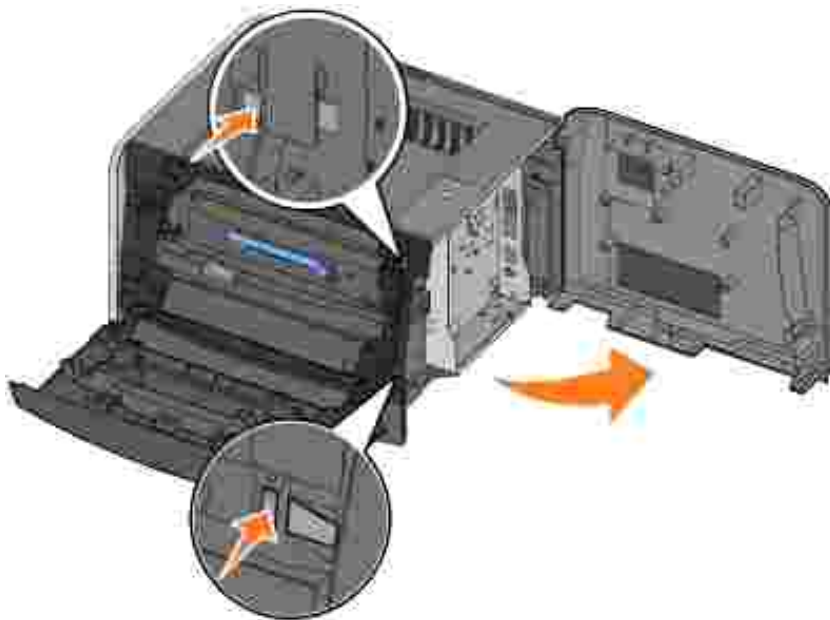

4. Sbloccare i fermi posti ai lati del connettore della scheda di memoria.

 **NOTA** Le schede di memoria per altre stampanti potrebbero non essere compatibili con il modello acquistato.

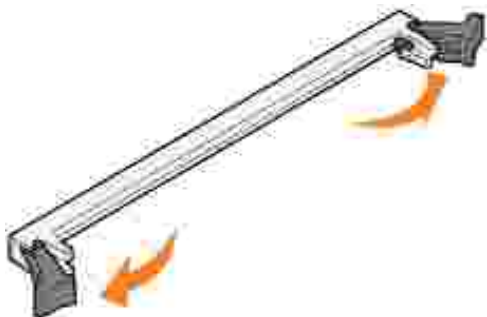

5. Estrarre la scheda di memoria dalla confezione.

 **AVVERTENZA** Le schede di memoria possono essere facilmente danneggiate dall'elettricità statica. Prima di prendere in mano una scheda di memoria, toccare un oggetto metallico, ad esempio il telaio della stampante.

Non toccare i punti di connessione lungo il bordo della scheda.

6. Allineare le tacche poste sulla parte inferiore della scheda a quelle presenti sul connettore.

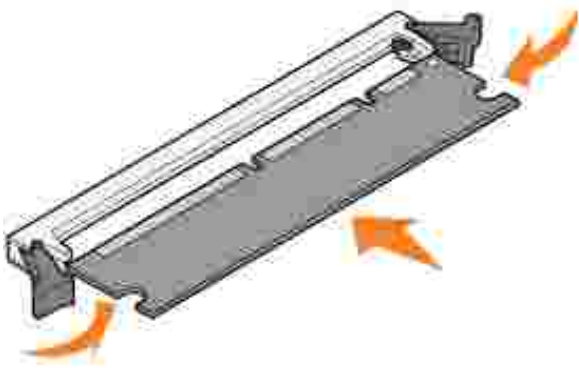

7. Spingere la scheda di memoria con decisione nel connettore fino a far *scattare* in posizione i due fermi sui lati del connettore.

Per inserire completamente la scheda potrebbe essere necessario esercitare una certa pressione.

8. Assicurarsi che entrambi i fermi siano fissati alle corrispondenti tacche sulle due estremità della scheda di memoria.
9. Chiudere il coperchio laterale.
10. Chiudere l'uscita posteriore.
11. Chiudere il coperchio anteriore.
12. Per aggiornare le opzioni della stampante, attenersi alle istruzioni riportate di seguito:
 - a. In Windows XP, fare clic su Start→Pannello di controllo→Stampanti e altro hardware→Stampanti e fax.

In tutti gli altri sistemi operativi, fare clic su Start→Impostazioni→Stampanti.

- b. Fare clic con il pulsante destro del mouse sull'icona Dell Laser Printer 1710, quindi selezionare Proprietà.
- c. Nella scheda delle opzioni di installazione, aumentare la quantità di memoria nella casella relativa alla memoria della stampante (MB).
- d. Fare clic su OK.

Caricamento della carta

- [Caricamento dei vassoi da 250 e 550 fogli](#)
 - [Caricamento dell'alimentatore manuale](#)
 - [Uso dell'uscita posteriore](#)
-

Caricamento dei vassoi da 250 e 550 fogli

Attenersi alle istruzioni riportate di seguito per caricare carta nei vassoi da 250 e 550 fogli.

1. Rimuovere il vassoio.



2. Preparare una risma, flettendo i fogli avanti e indietro o aprendoli a ventaglio. Allineare i bordi su una superficie piana.



3. Caricare la carta nel vassoio con il lato di stampa rivolto verso il basso.

Verificare che la risma di carta non superi il limite massimo di caricamento indicato sulle guide laterali.

Il caricamento di un numero eccessivo di supporti può causare inceppamenti.

4. Far scorrere le due guide laterali e la guida posteriore in modo da farle aderire perfettamente alla risma di carta.

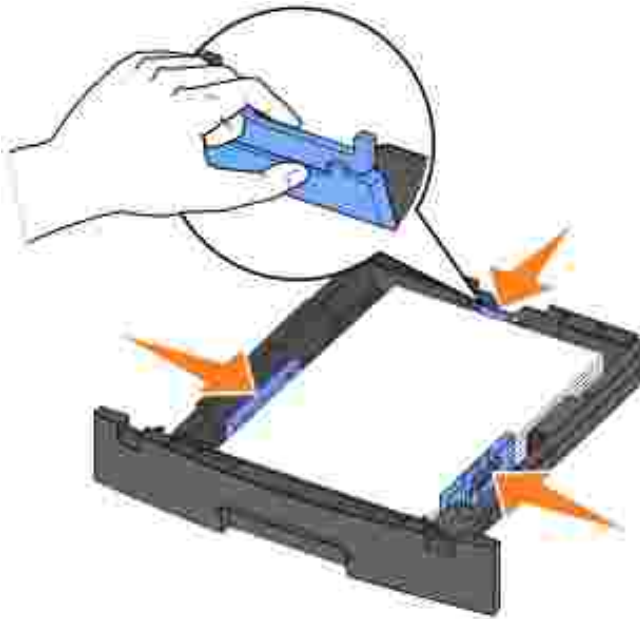

Per caricare carta di formato Legal o Folio, premere il fermo sul retro del vassoio ed estendere il vassoio fino a bloccarlo in posizione.

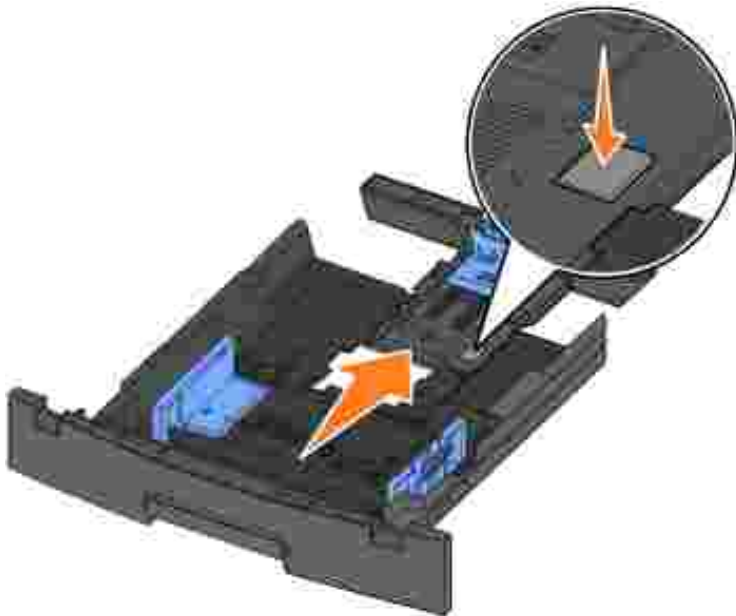

5. Inserire il vassoio.



6. Estendere il supporto carta sul raccoglitore di uscita.



Caricamento dell'alimentatore manuale

L'alimentatore manuale è situato nella parte anteriore della stampante e consente di inserire un solo supporto alla volta. È possibile utilizzare l'alimentatore manuale per una stampa veloce quando si utilizzano tipi o formati di carta non caricati al momento nel vassoio carta.

Per caricare l'alimentatore manuale:

1. Inserire un foglio del supporto selezionato con il lato di stampa rivolto verso l'alto al centro dell'alimentatore manuale, in modo che il bordo di entrata sia a contatto con le guide carta. In caso contrario, il supporto potrebbe essere prelevato in anticipo e la stampa potrebbe essere eseguita

obliquamente.

2. Regolare le guide carta in base alla larghezza del supporto di stampa.



3. Tenendo entrambi i margini del supporto di stampa vicini all'alimentatore manuale, inserire il supporto nella stampante finché non viene prelevato automaticamente.

Tra il prelevamento automatico e l'alimentazione del supporto nella stampante intercorre una breve pausa.

- AVVERTENZA** Non forzare il supporto di stampa nell'alimentatore per evitare di causare inceppamenti.
- Inserire le buste con l'aletta rivolta verso il basso e l'area destinata al francobollo verso il lato superiore destro.
 - Tenere i lucidi per i bordi, evitando di toccare il lato di stampa. per non lasciare impronte che potrebbero compromettere la qualità di stampa.
 - Caricare la carta intestata con il lato di stampa rivolto verso l'alto, inserendo per primo nella stampante il bordo superiore del foglio.
 - Se si verificano problemi durante l'inserimento della carta, capovolgere il foglio.

Uso dell'uscita posteriore

L'uscita posteriore per fogli singoli fornisce un percorso carta diretto che consente di ridurre il rischio di potenziali inceppamenti e arricciamenti. Ciò è particolarmente utile per i supporti speciali, ad esempio lucidi, buste, etichette, cartoncini o schede.

Per utilizzare l'uscita posteriore, aprire lo sportello di uscita posteriore. Quando lo sportello di uscita è

aperto, i supporti di stampa fuoriescono dall'uscita posteriore. Quando lo sportello di uscita è chiuso, i supporti vengono inviati al raccoglitore di uscita sulla parte superiore della stampante.



Impostazione della stampa locale

Per stampante locale si intende una stampante collegata a un computer tramite un cavo USB o parallelo. *Se la stampante è collegata a una rete anziché al computer, andare a [Impostazione della stampa in rete](#).*

Un driver per stampante è un software che consente al computer di comunicare con la stampante.

Se il computer e la stampante Dell sono stati acquistati insieme, i driver e i programmi di utilità descritti nella sezione [Panoramica del software](#) vengono installati automaticamente ed è possibile utilizzare immediatamente la stampante.

Se la stampante Dell è stata acquistata separatamente, utilizzare il CD *Driver e programmi di utilità* per installare tutte le funzioni descritte nella sezione [Panoramica del software](#). Utilizzare la seguente tabella per individuare le istruzioni necessarie relative al sistema operativo.

Sistema operativo del computer
Uso di Windows XP Professional x64 con un cavo USB o parallelo
Uso di Windows XP con un cavo USB o parallelo
Uso di Windows XP con un cavo USB o parallelo
Uso di Windows 2000 con un cavo USB o parallelo
Uso di Windows NT con un cavo parallelo
Uso di Windows Me con un cavo USB o parallelo
Uso di Windows 98 SE con un cavo USB o parallelo
Uso di Macintosh OS 9.2 e OS 10.2

È necessario completare la schermata di Microsoft Plug and Play prima di installare il driver personalizzato dal CD dei driver di stampa.

Gli utenti Linux possono consultare la documentazione inclusa nel CD *Driver e programmi di utilità* per informazioni sull'installazione. Per accedere alla documentazione, individuare la cartella `unix\docs` nel CD.

Uso di Windows XP Professional x64 con un cavo USB o parallelo

 **NOTA** Windows XP Professional x64 richiede l'accesso come amministratore per installare i driver per stampante sul computer.

Dopo aver collegato il cavo e acceso la stampante, viene visualizzata la schermata *Installazione guidata nuovo hardware*.

1. Inserire il CD *Driver e programmi di utilità* nel computer.

L'installazione guidata ricerca automaticamente il driver appropriato.

2. Scorrere le voci dell'elenco dei driver fino a visualizzare la stringa D:\Drivers\Print\x64\dkaayb40.inf selezionata nella colonna dei percorsi. Anziché D:\, viene visualizzata la lettera dell'unità CD-ROM.
3. Fare clic su Avanti.

L'installazione guidata copia tutti i file necessari e installa i driver della stampante.

4. Al termine dell'installazione del software, fare clic su Fine.
5. Il CD *Driver e programmi di utilità* avvia automaticamente il software di installazione.

Se il CD non si avvia automaticamente, fare clic su Start→Esegui, digitare D:\setup.exe (dove D è la lettera dell'unità del CD), quindi fare clic su OK.

6. Quando viene visualizzata la schermata CD *Driver e programmi di utilità*, fare clic su Installazione personale - Installa la stampante solo per l'uso su questo computer per installare il software aggiuntivo per la stampante.
7. Selezionare la stampante nell'elenco a discesa.
8. Selezionare Installazione standard (scelta consigliata), quindi fare clic su Installa.

Dopo aver installato tutti i file sul computer, viene visualizzata la schermata finale.

9. Fare clic su Stampa pagina di prova per verificare l'impostazione della stampante.
10. Fare clic su Fine per uscire quando la pagina di prova viene stampata correttamente.

Uso di Windows XP con un cavo USB o parallelo



NOTA Windows XP Professional richiede l'accesso come amministratore per installare i driver per stampante sul computer.

Dopo aver collegato il cavo e acceso la stampante, viene visualizzata la schermata Installazione guidata nuovo hardware.

1. Inserire il CD *Driver e programmi di utilità* nel computer.

L'installazione guidata ricerca automaticamente il driver appropriato.

2. Scorrere le voci dell'elenco dei driver fino a visualizzare la stringa D:\Drivers\Print\Win_2kXP\dkaay2da.inf selezionata nella colonna dei percorsi. Anziché D:\, viene visualizzata la lettera dell'unità CD-ROM.

3. Fare clic su Avanti.

L'installazione guidata copia tutti i file necessari e installa i driver della stampante.

4. Al termine dell'installazione del software, fare clic su Fine.
5. Il CD *Driver e programmi di utilità* avvia automaticamente il software di installazione.

Se il CD non si avvia automaticamente, fare clic su Start→Esegui, digitare D:\setup.exe (dove D è la lettera dell'unità del CD), quindi fare clic su OK.

6. Quando viene visualizzata la schermata CD *Driver e programmi di utilità*, fare clic su Installazione personale - Installa la stampante solo per l'uso su questo computer per installare il software aggiuntivo per la stampante.
7. Selezionare la stampante nell'elenco a discesa.
8. Selezionare Installazione standard (scelta consigliata), quindi fare clic su Installa.

Dopo aver installato tutti i file sul computer, viene visualizzata la schermata finale.

9. Fare clic su Stampa pagina di prova per verificare l'impostazione della stampante.
 10. Fare clic su Fine per uscire quando la pagina di prova viene stampata correttamente.
-

Uso di Windows 2003 Server con un cavo USB o parallelo

Dopo aver collegato il cavo e acceso la stampante, viene visualizzata la schermata Installazione guidata nuovo hardware.

1. Inserire il CD *Driver e programmi di utilità* nel computer.

L'installazione guidata ricerca automaticamente il driver appropriato.

2. Scorrere le voci dell'elenco dei driver fino a visualizzare la stringa D:\Drivers\Print\Win_2kXP\dkaay2da.inf selezionata nella colonna dei percorsi. Anziché D:\, viene visualizzata la lettera dell'unità CD-ROM.
3. Fare clic su Avanti.

L'installazione guidata copia tutti i file necessari e installa i driver della stampante.

4. Al termine dell'installazione del software, fare clic su Fine.
5. Il CD *Driver e programmi di utilità* avvia automaticamente il software di installazione.

Se il CD non si avvia automaticamente, fare clic su Start→Esegui, digitare D:\setup.exe (dove D è la lettera dell'unità del CD), quindi fare clic su OK. Quando viene visualizzata la schermata per lo scaricamento dei file, fare clic su Apri.

- Quando viene visualizzata la schermata CD *Driver e programmi di utilità*, fare clic su Installazione personale - Installa la stampante solo per l'uso su questo computer per installare il software aggiuntivo per la stampante.
- Selezionare la stampante nell'elenco a discesa.
- Selezionare Installazione standard (scelta consigliata), quindi fare clic su Installa.

Dopo aver installato tutti i file sul computer, viene visualizzata la schermata finale.

- Fare clic su Stampa pagina di prova per verificare l'impostazione della stampante.
- Fare clic su Fine per uscire quando la pagina di prova viene stampata correttamente.

Uso di Windows 2000 con un cavo USB o parallelo

Dopo aver collegato il cavo e acceso la stampante, viene visualizzata la schermata Installazione guidata nuovo hardware.

- Inserire il CD *Driver e programmi di utilità*, quindi fare clic su Avanti.
- Selezionare Cerca un driver adatto alla periferica, quindi fare clic su Avanti.
- Selezionare Specificare un percorso, quindi fare clic su Avanti.
- Individuare il percorso del driver di stampa sul CD *Driver e programmi di utilità*.

D:\Drivers\Print\Win_2kXP\

Sostituire D:\ con la lettera dell'unità CD-ROM (ad esempio, digitare D:\ dove D è la lettera dell'unità del CD).

- Fare clic su Apri, quindi su OK.
- Fare clic su Avanti per installare il driver visualizzato.

D:\Drivers\Print\Win_2kXP\dkaay2da.inf

- Al termine dell'installazione del software, fare clic su Fine.
- Il CD *Driver e programmi di utilità* avvia automaticamente il software di installazione.

Se il CD non si avvia automaticamente, fare clic su Start→Esegui, digitare D:\setup.exe (dove D è la lettera dell'unità del CD), quindi fare clic su OK.

- Quando viene visualizzata la schermata CD *Driver e programmi di utilità*, fare clic su Installazione

personale - Installa la stampante solo per l'uso su questo computer per installare il software aggiuntivo per la stampante.

10. Selezionare la stampante nell'elenco a discesa.
11. Selezionare Installazione standard (scelta consigliata), quindi fare clic su Installa.

Dopo aver installato tutti i file sul computer, viene visualizzata la schermata finale.

12. Fare clic su Stampa pagina di prova per verificare l'impostazione della stampante.
 13. Fare clic su Fine per uscire quando la pagina di prova viene stampata correttamente.
-

Uso di Windows NT con un cavo parallelo

 **NOTA** Per installare i driver della stampante sul computer, è necessario accedere come amministratore.

1. Inserire il CD *Driver e programmi di utilità*.
2. Quando viene visualizzata la schermata CD *Driver e programmi di utilità*, fare clic su Installazione personale - Installa la stampante solo per l'uso su questo computer per installare il software aggiuntivo per la stampante.
3. Selezionare la stampante nell'elenco a discesa.
4. Selezionare Installazione standard (scelta consigliata), quindi fare clic su Installa.

Dopo aver installato tutti i file sul computer, viene visualizzata la schermata finale.

5. Fare clic su Fine per uscire dalla schermata del CD *Driver e programmi di utilità*.
-

Uso di Windows Me con un cavo USB o parallelo

 **NOTA** A seconda del software e delle stampanti già installate sul computer, le schermate possono differire da quelle riportate nelle istruzioni.

Se la stampante è collegata mediante un cavo USB, è necessario installare un driver della porta USB e un driver di stampa personalizzato.

Quando si collega il cavo e si accendono la stampante e il computer, viene visualizzata la schermata Installazione guidata nuovo hardware.

1. Inserire il CD *Driver e programmi di utilità*.

Se si utilizza un cavo USB, la procedura guidata ricerca automaticamente il driver USB sul CD e lo installa.

Se si utilizza un cavo parallelo, andare al [passo 3](#).

2. Al termine della procedura, fare clic su Fine.
3. Selezionare Cerca il miglior driver per la periferica (scelta consigliata), quindi fare clic su Avanti.

La procedura guidata ricerca un driver per la stampante.

4. Selezionare la stringa **D:\Drivers\Print\Win_9xme\<cartella della lingua>\ dkaay2da.inf** dall'elenco visualizzato (dove *D* è la lettera dell'unità del CD), quindi fare clic su OK.
5. Fare clic su Avanti per installare il driver della stampante.
6. Fare clic su Avanti per completare l'installazione.
7. Utilizzare il nome predefinito della stampante (ad esempio, Dell Laser Printer 1710) o immettere un nome univoco per la stampante, quindi fare clic su Avanti.
8. Fare clic su Sì (scelta consigliata), quindi fare clic su Fine per stampare una pagina di prova.
9. Al termine dell'operazione, fare clic su Sì per chiudere la finestra.
10. Fare clic su Fine per completare l'installazione e chiudere la procedura guidata.
11. Il CD *Driver e programmi di utilità* avvia automaticamente il software di installazione.

Se il CD non si avvia automaticamente, fare clic su Start→Esegui, digitare D:\setup.exe (dove D è la lettera dell'unità del CD), quindi fare clic su OK.

12. Quando viene visualizzata la schermata CD *Driver e programmi di utilità*, fare clic su Installazione personale - Installa la stampante solo per l'uso su questo computer per installare il software aggiuntivo per la stampante.
13. Selezionare la stampante nell'elenco a discesa.
14. Selezionare Installazione standard (scelta consigliata), quindi fare clic su Installa.

Dopo aver installato tutti i file sul computer, viene visualizzata la schermata finale.

15. Fare clic su Fine per uscire dalla schermata del CD *Driver e programmi di utilità*.

Uso di Windows 98 SE con un cavo USB o parallelo

 **NOTA** A seconda del software e delle stampanti già installate sul computer, le schermate possono differire da quelle riportate nelle istruzioni.

Se la stampante è collegata mediante un cavo USB, è necessario installare un driver della porta USB e un

driver di stampa personalizzato.

Dopo aver collegato il cavo e acceso la stampante, viene visualizzata la schermata Installazione guidata nuovo hardware.

1. Inserire il CD *Driver e programmi di utilità*, quindi fare clic su Avanti.
2. Selezionare Cerca un driver adatto alla periferica, quindi fare clic su Avanti.
3. Se si utilizza un cavo USB, selezionare *solo* Unità CD-ROM , quindi fare clic su Avanti.

Se si utilizza un cavo parallelo, andare al [passo 8](#).

4. Dopo che la procedura guidata ha individuato il driver della porta USB, fare clic su Avanti.
5. Quando il driver della porta USB è installato, fare clic su Fine.

L'installazione guidata richiede di cercare nuovi driver.

6. Fare clic su Avanti per ricercare un driver di stampa.
7. Selezionare Cerca un driver adatto alla periferica, quindi fare clic su Avanti.
8. Selezionare Specificare un percorso, quindi fare clic su Avanti.
9. Individuare il percorso del driver di stampa sul CD *Driver e programmi di utilità*.

D:\Drivers\Print\Win_9xme*<cartella della lingua>*\dkaay2da.inf

10. Selezionare il driver, quindi selezionare Driver aggiornato (scelta consigliata).
11. Fare clic su Avanti.
12. Fare clic su Avanti per completare l'installazione.
13. Utilizzare il nome predefinito della stampante (ad esempio, Dell Laser Printer 1710) o immettere un nome univoco per la stampante, quindi fare clic su Avanti.
14. Selezionare Sì per stampare una pagina di prova, quindi fare clic su Fine.

Tutti i file necessari vengono installati sul computer.

15. Dopo aver stampato la pagina di prova, fare clic su Sì per chiudere la finestra del messaggio.
16. Fare clic su Fine per completare l'installazione.
17. Il CD *Driver e programmi di utilità* avvia automaticamente il software di installazione.

Se il CD non si avvia automaticamente, fare clic su Start→Esegui, digitare D:\setup.exe (dove D è la lettera dell'unità del CD), quindi fare clic su OK.

18. Quando viene visualizzata la schermata CD *Driver e programmi di utilità*, fare clic su Installazione personale - Installa la stampante solo per l'uso su questo computer per installare il software

aggiuntivo per la stampante.

19. Selezionare la stampante nell'elenco a discesa.
20. Selezionare l'installazione standard (scelta consigliata), quindi fare clic su Installa.

Dopo aver installato tutti i file sul computer, viene visualizzata la schermata finale.

21. Fare clic su Fine per uscire dalla schermata del CD *Driver e programmi di utilità*.
-

Uso di Macintosh OS 9.2 e OS 10.2

I driver più aggiornati per Macintosh possono essere scaricati dal sito Web di Dell.

1. Andare all'indirizzo support.dell.com, quindi fare clic su Small Business.
2. In Product Support, fare clic su Downloads & Drivers.
3. Nell'elenco a discesa Product Model, selezionare Printer, quindi 1710n (Network Laser).
4. Fare clic sull'icona a forma di freccia.
5. Nell'elenco a discesa Select Your Download Category, selezionare l'opzione Printer Drivers.
6. Nell'elenco a discesa Select an Operating System, selezionare Not Applicable.
7. Nell'elenco a discesa Select an Operating System Language, selezionare la lingua.
8. Fare clic su Submit.
9. Nella sezione Printer Drivers, selezionare la stampante dall'elenco.
10. In Driver, selezionare il driver della stampante dall'elenco.
11. Fare clic sul nome del driver.
12. Selezionare Download Now Using HTTP o Download Now Using FTP.
13. Fare clic su I agree.
14. Selezionare Save to Disk, quindi fare clic su OK.
15. Selezionare una destinazione, quindi fare clic su Save.
16. Individuare il file sul computer, quindi fare doppio clic su di esso per avviare il software di installazione.
17. Dopo aver avviato il software di installazione, fare clic su Continue.
18. Procedere con le schermate di installazione del software.



Impostazione della stampa in rete

- [Collegamento diretto tramite un cavo di rete \(uso di un server di stampa\)](#)
 - [Collegamento diretto tramite un cavo di rete \(senza server di stampa\)](#)
 - [Collegamento locale tramite un cavo USB o parallelo \(uso di un server di stampa\)](#)
 - [Stampa condivisa](#)
-

Collegamento diretto tramite un cavo di rete (uso di un server di stampa)

Un server di stampa è un computer preposto alla gestione centralizzata di tutti i processi di stampa dei client. Se la stampante è condivisa in un piccolo ambiente del gruppo di lavoro e si desidera controllare tutti i processi di stampa nella rete, attenersi alle istruzioni riportate di seguito per il collegamento della stampante a un server di stampa.

Stampa e controllo della pagina delle impostazioni di rete

1. Se la spia Pronta/Dati  è accesa e fissa, premere e rilasciare il pulsante Continua  per stampare una pagina delle impostazioni dei menu e una pagina delle impostazioni di rete.
2. Nella sezione relativa alla scheda di rete standard visualizzata nella pagina delle impostazioni di rete, verificare che la periferica risulti collegata.

Se la periferica non risulta collegata:

- Verificare che il cavo Ethernet sia saldamente inserito nel retro della stampante.
 - Inserire il cavo Ethernet in un'altra presa a muro.
3. Nella sezione "TCP/IP" della pagina delle impostazioni di rete, verificare che l'indirizzo IP, la netmask e il gateway siano corretti.
 4. Inviare un comando ping alla stampante e verificare che risponda. Ad esempio, al prompt dei comandi su un computer di rete, digitare `ping` seguito dal nuovo indirizzo IP della stampante (ad esempio 192.168.0.11):

```
ping xxx.xxx.xxx.xxx
```

Se la stampante è collegata in rete, si riceverà un messaggio di conferma.

5. Se la stampante non risponde o l'indirizzo IP non è corretto:
 - a. Inserire il CD *Driver e programmi di utilità* nel computer.

b. Il CD *Driver e programmi di utilità* avvia automaticamente il software di installazione.

Se il CD non si avvia automaticamente, fare clic su Start→ Esegui, digitare **D:\setup.exe** (dove D rappresenta l'unità del CD), quindi fare clic su OK.

- c. Quando viene visualizzata la schermata CD *Driver e programmi di utilità*, fare clic su Utilità di impostazione dell'indirizzo IP.
- d. Selezionare la stampante dall'elenco "Configura server di stampa", quindi fare clic su Impostazioni TCP/IP.
- e. Apportare le modifiche necessarie, quindi fare clic su OK.
- f. Fare clic su Chiudi.
- g. Stampare e controllare la pagina delle impostazioni di rete per verificare le modifiche.

Disattivazione del firewall Windows XP

Se la stampante è collegata direttamente a una rete e il firewall Windows XP è attivato, non è possibile visualizzare le stampanti della rete quando si esegue il software di installazione della stampante. Per evitare che ciò si verifichi, disattivare il firewall Windows XP prima di installare il software della stampante. Per disattivare o attivare il firewall XP, attenersi alla procedura indicata di seguito.

 **AVVERTENZA** Dell consiglia di attivare il firewall Windows XP dopo aver installato il software della stampante. Ciò non limita l'uso della stampante di rete.

1. Fare clic su Start→ Guida in linea e supporto tecnico.
2. Nella finestra Cerca, digitare `firewall`, quindi fare clic sulla freccia verde.
3. Nell'elenco Scegliere un'operazione, fare clic sull'opzione per attivare o disattivare il firewall della connessione Internet, quindi attenersi alle istruzioni visualizzate sullo schermo.

Dopo aver disattivato il firewall Windows XP, continuare l'installazione della stampante.

Esecuzione del software di installazione

1. Inserire il CD *Driver e programmi di utilità* nel computer.
2. Il CD *Driver e programmi di utilità* avvia automaticamente il software di installazione.

Se il CD non si avvia automaticamente, fare clic su Start→Esegui, digitare `D:\setup.exe` (dove D è la lettera dell'unità del CD), quindi fare clic su OK.

3. Quando viene visualizzata la schermata CD *Driver e programmi di utilità*, fare clic su Installazione di rete - Installa la stampante per l'uso su una rete.
4. Per l'installazione locale, selezionare Installa la stampante su questo computer, quindi fare clic su

Avanti.



Per l'installazione remota:

- a. Selezionare **Installa la stampante** su uno o più computer remoti, quindi fare clic su **Avanti**.
 - b. Immettere il nome utente e la password di amministratore, quindi fare clic su **Aggiungi**.
 - c. Selezionare i client o i server, quindi fare clic su **Avanti**.
5. Selezionare la stampante di rete che si desidera installare. Se la stampante non è contenuta nell'elenco, fare clic su **Aggiorna** per aggiornare l'elenco o fare clic su **Aggiungi stampante** per aggiungere una stampante alla rete.
 6. Selezionare **La stampante verrà installata su un server**, quindi fare clic su **Avanti**.
 7. Selezionare la stampante dall'elenco. Se si desidera modificare il nome della stampante in elenco, immettere un nuovo nome nel campo **Nome stampante**.
 8. Se si desidera consentire l'accesso alla stampante ad altri utenti in rete, selezionare **Condividi questa stampante con i computer in rete**, quindi immettere un nome di condivisione facilmente identificabile dagli utenti.
 9. Fare clic su **Avanti**.
 10. Selezionare il software e la documentazione che si desidera installare, quindi fare clic su **Installa**.
 11. Quando viene visualizzata la schermata finale, scegliere se riavviare il computer, quindi fare clic su **Fine**.
-

Collegamento diretto tramite un cavo di rete (senza server di stampa)

Se la stampante è condivisa in un piccolo ambiente del gruppo di lavoro e non si desidera utilizzare un server di stampa, attenersi alle istruzioni riportate di seguito per collegare direttamente la stampante al computer client.

Stampa e controllo della pagina delle impostazioni di rete

1. Se la spia **Pronta/Dati**  è accesa e fissa, premere e rilasciare il pulsante **Continua**  per stampare una pagina delle impostazioni dei menu e una pagina delle impostazioni di rete.
2. Nella sezione relativa alla scheda di rete standard visualizzata nella pagina delle impostazioni di rete, verificare che la periferica risulti collegata.

Se la periferica non risulta collegata:

- o Verificare che il cavo Ethernet sia saldamente inserito nel retro della stampante.
 - o Inserire il cavo Ethernet in un'altra presa a muro.
3. Nella sezione "TCP/IP" della pagina delle impostazioni di rete, verificare che l'indirizzo IP, la netmask e il gateway siano corretti.
 4. Inviare un comando ping alla stampante e verificare che risponda. Ad esempio, al prompt dei comandi su un computer di rete, digitare `ping` seguito dal nuovo indirizzo IP della stampante (ad esempio 192.168.0.11):

```
ping xxx.xxx.xxx.xxx
```

Se la stampante è collegata in rete, si riceverà un messaggio di conferma.

5. Se la stampante non risponde o l'indirizzo IP non è corretto:
 - a. Inserire il CD *Driver e programmi di utilità* nel computer.
 - b. Il CD *Driver e programmi di utilità* avvia automaticamente il software di installazione.

Se il CD non si avvia automaticamente, fare clic su Start→ Esegui, digitare **D:\setup.exe** (dove D rappresenta l'unità del CD), quindi fare clic su OK.

- c. Quando viene visualizzata la schermata CD *Driver e programmi di utilità*, fare clic su Utilità di impostazione dell'indirizzo IP.
- d. Selezionare la stampante dall'elenco "Configura server di stampa", quindi fare clic su Impostazioni TCP/IP.
- e. Apportare le modifiche necessarie, quindi fare clic su OK.
- f. Fare clic su Chiudi.
- g. Stampare e controllare la pagina delle impostazioni di rete per verificare le modifiche.

Installazione dei driver di stampa per tutti i client

1. Inserire il CD *Driver e programmi di utilità* nel computer.
2. Il CD *Driver e programmi di utilità* avvia automaticamente il software di installazione.

Se il CD non si avvia automaticamente, fare clic su Start→Esegui, digitare D:\setup.exe (dove D è la lettera dell'unità del CD), quindi fare clic su OK.

3. Quando viene visualizzata la schermata CD *Driver e programmi di utilità*, fare clic su Installazione di rete - Installa la stampante per l'uso su una rete.
4. Selezionare Installa la stampante su uno o più computer remoti, quindi fare clic su Avanti.
5. Immettere il nome utente e la password di amministratore, quindi fare clic su Aggiungi.

6. Selezionare i client o i server, quindi fare clic su Avanti.
 7. Selezionare la stampante di rete che si desidera installare, quindi fare clic su Avanti. Se la stampante non è contenuta nell'elenco, fare clic su **Aggiorna** per aggiornare l'elenco o fare clic su **Aggiungi stampante** per aggiungere una stampante alla rete.
 8. Selezionare la stampante dall'elenco. Se si desidera modificare il nome della stampante in elenco, immettere un nuovo nome nel campo **Nome stampante**.
 9. Se si desidera consentire l'accesso alla stampante ad altri utenti in rete, selezionare **Condividi questa stampante con i computer in rete**, quindi immettere un nome di condivisione facilmente identificabile dagli utenti.
 10. Fare clic su Avanti.
 11. Selezionare il software e la documentazione che si desidera installare, quindi fare clic su **Installa**.
 12. Quando viene visualizzata la schermata finale, stampare una pagina di prova per verificare che il software sia installato correttamente.
 13. Fare clic su **Fine** per uscire.
-

Collegamento locale tramite un cavo USB o parallelo (uso di un server di stampa)

Se si collega la stampante tramite un cavo USB o parallelo e si desidera condividerla con più utenti, attenersi alle istruzioni riportate di seguito per il collegamento della stampante a un server di stampa.

 **NOTA** Utilizzare un cavo di rete per collegare la stampante per accedere allo strumento Web per la configurazione delle stampanti Dell. Questa applicazione non è disponibile se la stampante è collegata al computer tramite un cavo USB o parallelo.

Installazione dei driver di stampa sul server

È necessario completare la schermata di Microsoft Plug and Play prima di installare il driver personalizzato dal CD *Driver e programmi di utilità*.

Gli utenti Linux possono consultare la documentazione inclusa nel CD *Driver e programmi di utilità* per informazioni sull'installazione. Per accedere alla documentazione, individuare la cartella `unix\docs` nel CD.

Sistema operativo del server di stampa

[Uso di Windows XP Professional x64 con un cavo USB o parallelo](#)

[Uso di Windows XP con un cavo USB o parallelo](#)

[Uso di Windows 2003 Server con un cavo USB o parallelo](#)

[Uso di Windows 2000 con un cavo USB o parallelo](#)

[Uso di Windows NT con un cavo parallelo](#)

[Uso di Windows Me con un cavo USB o parallelo](#)

[Uso di Windows 98 SE con un cavo USB o parallelo](#)

[Uso di Macintosh OS 9.2 e OS 10.2](#)

Uso di Windows XP Professional x64 con un cavo USB o parallelo

 **NOTA** Windows XP Professional x64 richiede l'accesso come amministratore per installare i driver per stampante sul computer.

Dopo aver collegato il cavo e acceso la stampante, viene visualizzata la schermata *Installazione guidata nuovo hardware*.

1. Inserire il CD *Driver e programmi di utilità* nel computer.

L'installazione guidata ricerca automaticamente il driver appropriato.

2. Scorrere le voci dell'elenco dei driver fino a visualizzare la stringa `D:\Drivers\Print\x64\dkaayb40.inf` selezionata nella colonna dei percorsi. Anziché `D:\`, viene visualizzata la lettera dell'unità CD-ROM.
3. Fare clic su *Avanti*.

L'installazione guidata copia tutti i file necessari e installa i driver della stampante.

4. Al termine dell'installazione del software, fare clic su *Fine*.
5. [Esecuzione del software di installazione](#)

Uso di Windows XP con un cavo USB o parallelo

 **NOTA** Windows XP Professional richiede l'accesso come amministratore per installare i driver per stampante sul computer.

Dopo aver collegato il cavo e acceso la stampante, viene visualizzata la schermata *Installazione guidata nuovo hardware*.

1. Inserire il CD *Driver e programmi di utilità* nel computer.

L'installazione guidata ricerca automaticamente il driver appropriato.

2. Scorrere le voci dell'elenco dei driver fino a visualizzare la stringa D:\Drivers\Print\Win_2kXP\dkaay2da.inf selezionata nella colonna dei percorsi. Aniché D:\, viene visualizzata la lettera dell'unità CD-ROM.
3. Fare clic su Avanti.

L'installazione guidata copia tutti i file necessari e installa i driver della stampante.

4. Al termine dell'installazione del software, fare clic su Fine.
5. [Esecuzione del software di installazione](#)

Uso di Windows 2003 Server con un cavo USB o parallelo

Dopo aver collegato il cavo e acceso la stampante, viene visualizzata la schermata I nstallazione guidata nuovo hardware.

1. Inserire il CD *Driver e programmi di utilità* nel computer.

L'installazione guidata ricerca automaticamente il driver appropriato.

2. Scorrere le voci dell'elenco dei driver fino a visualizzare la stringa D:\Drivers\Print\Win_2kXP\dkaay2da.inf selezionata nella colonna dei percorsi. Aniché D:\, viene visualizzata la lettera dell'unità CD-ROM.
3. Fare clic su Avanti.

L'installazione guidata copia tutti i file necessari e installa i driver della stampante.

4. Al termine dell'installazione del software, fare clic su Fine.
5. [Esecuzione del software di installazione](#)

Uso di Windows 2000 con un cavo USB o parallelo

Dopo aver collegato il cavo e acceso la stampante, viene visualizzata la schermata I nstallazione guidata nuovo hardware.

1. Inserire il CD *Driver e programmi di utilità*, quindi fare clic su Avanti.
2. Selezionare Cerca un driver adatto alla periferica, quindi fare clic su Avanti.
3. Selezionare Specificare un percorso, quindi fare clic su Avanti.
4. Individuare il percorso del driver di stampa sul CD *Driver e programmi di utilità*.

D:\Drivers\Print\Win_2kXP\

Sostituire D:\ con la lettera dell'unità CD-ROM (ad esempio, digitare D:\ dove D è la lettera dell'unità del CD).

5. Fare clic su Apri, quindi su OK.
6. Fare clic su Avanti per installare il driver visualizzato.

D:\Drivers\Print\Win_2kXP\dkaay2da.inf

7. Al termine dell'installazione del software, fare clic su Fine.
8. [Esecuzione del software di installazione](#)

Uso di Windows NT con un cavo parallelo

 **NOTA** Per installare i driver della stampante sul computer, è necessario accedere come amministratore.

[Esecuzione del software di installazione](#)

Uso di Windows Me con un cavo USB o parallelo

 **NOTA** A seconda del software e delle stampanti già installate sul computer, le schermate possono differire da quelle riportate nelle istruzioni.

Se la stampante è collegata mediante un cavo USB, è necessario installare un driver della porta USB e un driver di stampa personalizzato.

Quando si collega il cavo e si accendono la stampante e il computer, viene visualizzata la schermata Installazione guidata nuovo hardware.

1. Inserire il CD *Driver e programmi di utilità*.

Se si utilizza un cavo USB, la procedura guidata ricerca automaticamente il driver USB sul CD e lo installa.

Se si utilizza un cavo parallelo, andare al [passo 3](#).

2. Al termine della procedura, fare clic su Fine.
3. Selezionare Cerca il miglior driver per la periferica (scelta consigliata), quindi fare clic su Avanti.

La procedura guidata ricerca un driver per la stampante.

4. Selezionare la stringa **D:\Drivers\Print\Win_9xme\<cartella della lingua>\ dkaay2da.inf** dall'elenco visualizzato (dove D è la lettera dell'unità del CD), quindi fare clic su OK.
5. Fare clic su Avanti per installare il driver della stampante.

6. Fare clic su Avanti per completare l'installazione.
7. Utilizzare il nome predefinito della stampante (ad esempio, Dell Laser Printer 1710) o immettere un nome univoco per la stampante, quindi fare clic su Avanti.
8. Fare clic su Sì (scelta consigliata), quindi fare clic su Fine per stampare una pagina di prova.
9. Al termine dell'operazione, fare clic su Sì per chiudere la finestra.
10. Fare clic su Fine per completare l'installazione e chiudere la procedura guidata.
11. [Esecuzione del software di installazione](#)

Uso di Windows 98 SE con un cavo USB o parallelo



NOTA A seconda del software e delle stampanti già installate sul computer, le schermate possono differire da quelle riportate nelle istruzioni.

Se la stampante è collegata mediante un cavo USB, è necessario installare un driver della porta USB e un driver di stampa personalizzato.

Dopo aver collegato il cavo e acceso la stampante, viene visualizzata la schermata *Installazione guidata nuovo hardware*.

1. Inserire il CD *Driver e programmi di utilità*, quindi fare clic su Avanti.
2. Selezionare *Cerca un driver adatto alla periferica*, quindi fare clic su Avanti.
3. Se si utilizza un cavo USB, selezionare *solo* Unità CD-ROM, quindi fare clic su Avanti.

Se si utilizza un cavo parallelo, andare al [passo 8](#).

4. Dopo che la procedura guidata ha individuato il driver della porta USB, fare clic su Avanti.
5. Quando il driver della porta USB è installato, fare clic su Fine.

L'installazione guidata richiede di cercare nuovi driver.

6. Fare clic su Avanti per ricercare un driver di stampa.
7. Selezionare *Cerca un driver adatto alla periferica*, quindi fare clic su Avanti.
8. Selezionare *Specificare un percorso*, quindi fare clic su Avanti.
9. Individuare il percorso del driver di stampa sul CD *Driver e programmi di utilità*.

D:\Drivers\Print\Win_9xme*<cartella della lingua>*\dkaay2da.inf

10. Selezionare il driver, quindi selezionare *Driver aggiornato (scelta consigliata)*.
11. Fare clic su Avanti.

12. Fare clic su Avanti per completare l'installazione.
13. Utilizzare il nome predefinito della stampante (ad esempio, Dell Laser Printer 1710) o immettere un nome univoco per la stampante, quindi fare clic su Avanti.
14. Selezionare Sì per stampare una pagina di prova, quindi fare clic su Fine.

Tutti i file necessari vengono installati sul computer.

15. Dopo aver stampato la pagina di prova, fare clic su Sì per chiudere la finestra del messaggio.
16. Fare clic su Fine per completare l'installazione.
17. [Esecuzione del software di installazione](#)

Uso di Macintosh OS 9.2 e OS 10.2

I driver più aggiornati per Macintosh possono essere scaricati dal sito Web di Dell.

1. Andare all'indirizzo support.dell.com, quindi fare clic su Small Business.
2. In Product Support, fare clic su Downloads & Drivers.
3. Nell'elenco a discesa Product Model, selezionare Printer, quindi 1710n (Network Laser).
4. Fare clic sull'icona a forma di freccia.
5. Nell'elenco a discesa Select Your Download Category, selezionare l'opzione Printer Drivers.
6. Nell'elenco a discesa Select an Operating System, selezionare Not Applicable.
7. Nell'elenco a discesa Select an Operating System Language, selezionare la lingua.
8. Fare clic su Submit.
9. Nella sezione Printer Drivers, selezionare la stampante dall'elenco.
10. In Driver, selezionare il driver della stampante dall'elenco.
11. Fare clic sul nome del driver.
12. Selezionare Download Now Using HTTP o Download Now Using FTP.
13. Fare clic su I agree.
14. Selezionare Save to Disk, quindi fare clic su OK.
15. Selezionare una destinazione, quindi fare clic su Save.
16. Individuare il file sul computer, quindi fare doppio clic su di esso per avviare il software di installazione.
17. Dopo aver avviato il software di installazione, fare clic su Continue.
18. Procedere con le schermate di installazione del software.

Esecuzione del software di installazione

1. Inserire il CD *Driver e programmi di utilità* nel computer.
2. Il CD *Driver e programmi di utilità* avvia automaticamente il software di installazione.

Se il CD non si avvia automaticamente, fare clic su Start→Esegui, digitare D:\setup.exe (dove D è la lettera dell'unità del CD), quindi fare clic su OK. Per Windows 2003 Server, fare su Apri nella schermata per lo scaricamento dei file.

3. Quando viene visualizzata la schermata CD *Driver e programmi di utilità*, fare clic su Installazione di rete - Installa la stampante per l'uso su una rete.
4. Per l'installazione locale, selezionare Installa la stampante su questo computer, quindi fare clic su Avanti.

Per l'installazione remota:

- a. Selezionare Installa la stampante su uno o più computer remoti, quindi fare clic su Avanti.
 - b. Immettere il nome utente e la password di amministratore, quindi fare clic su Aggiungi.
 - c. Selezionare i client o i server, quindi fare clic su Avanti.
5. Selezionare la stampante di rete che si desidera installare. Se la stampante non compare nell'elenco, fare clic su Aggiorna per aggiornare l'elenco o su Aggiungi stampante per aggiungere la stampante alla rete.
 6. Selezionare La stampante verrà installata su un server, quindi fare clic su Avanti.
 7. Selezionare la stampante dall'elenco. Se si desidera modificare il nome della stampante in elenco, immettere un nuovo nome nel campo Nome stampante.
 8. Se si desidera consentire l'accesso alla stampante ad altri utenti in rete, selezionare Condividi questa stampante con i computer in rete, quindi immettere un nome di condivisione facilmente identificabile dagli utenti.
 9. Fare clic su Avanti.
 10. Selezionare il software e la documentazione che si desidera installare, quindi fare clic su Installa.
 11. Quando viene visualizzata la schermata finale, scegliere se riavviare il computer, quindi fare clic su Fine.

Stampa condivisa

È possibile utilizzare i metodi Point and Print o Peer to Peer di Microsoft per condividere una stampante in

rete tramite un cavo USB o parallelo. Per eseguire tale operazione, è necessario innanzitutto condividere la stampante, quindi installare la stampante condivisa sui computer client.

Tuttavia, se si usa uno dei seguenti metodi Microsoft, non saranno disponibili tutte le funzioni Dell, come il monitor di stato, installate con il CD *Driver e programmi di utilità*.

Condivisione della stampante

1. Solo per Windows XP: fare clic su Start→Pannello di controllo→Stampanti e altro hardware→Stampanti e fax.

Per tutti gli altri sistemi operativi: fare clic su Start→Impostazioni→Stampanti.

2. Selezionare la stampante Dell Laser Printer 1710.
3. Fare clic su File→Condivisione.
4. Fare clic su *Se pur comprendendo i rischi in termini di protezione si desidera condividere la stampante senza eseguire la procedura guidata, fare clic qui*.
5. Selezionare *Abilita la condivisione stampante senza utilizzare la procedura guidata, quindi fare clic su OK*.
6. Selezionare *Condividi stampante*, quindi immettere un nome nella casella di testo relativa al nome condiviso.
7. Fare clic su *Driver aggiuntivi* e selezionare i sistemi operativi di tutti i client di rete che stampano su questa periferica.
8. Fare clic su OK.

In caso di file mancanti, viene richiesto di inserire il CD del sistema operativo.

Per verificare che la stampante sia stata condivisa correttamente:

- Accertarsi che l'oggetto stampante nella cartella Stampanti sia contrassegnato dall'indicatore di condivisione. Ad esempio, in Windows 2000, sotto l'icona della stampante è visualizzata una mano.
- Selezionare Risorse di rete. Individuare il nome host del server e verificare che sia presente il nome condiviso assegnato alla stampante.

Adesso che la stampante è condivisa, è possibile installare la stampante sui client di rete con il metodo Point and Print o Peer to Peer.

Installazione della stampante condivisa sui computer client

Point and Print

Questo metodo consente di utilizzare al meglio le risorse di sistema poiché il server di stampa gestisce le modifiche del driver e l'elaborazione dei processi di stampa con conseguente aumento della velocità di esecuzione delle applicazioni sui client di rete.

Se si utilizza il metodo Point and Print, un sottoinsieme di informazioni del driver viene copiato dal server di stampa al computer client fornendo i dati sufficienti per inviare un processo in stampa.

1. Sul desktop di Windows del computer client, fare doppio clic su Risorse di rete.
2. Individuare il nome host del server di stampa, quindi selezionarlo con un doppio clic.
3. Fare clic con il pulsante destro del mouse sul nome della stampante condivisa, quindi fare clic su Installa o Connetti.

Attendere che le informazioni del driver vengano copiate dal server di stampa sul computer client e che il nuovo oggetto stampante venga aggiunto alla cartella Stampanti. La durata dell'operazione può variare in base al traffico di rete e ad altri fattori.

4. Chiudere Risorse di rete.
5. Stampare una pagina di prova per verificare l'installazione.
6. Solo per Windows XP: fare clic su Start→Pannello di controllo→Stampanti e altro hardware→Stampanti e fax.

Per tutti gli altri sistemi operativi: fare clic su Start→Impostazioni→Stampanti.

7. Selezionare la stampante creata.
8. Fare clic su File→Proprietà.
9. Nella scheda Generale, fare clic su Stampa pagina di prova.

Se la pagina di prova viene stampata correttamente, l'installazione della stampante è completata.

Peer to Peer

Se si usa il metodo Peer to Peer, viene eseguita un'installazione completa del driver su ciascun computer client. I client di rete mantengono il controllo delle modifiche al driver, mentre il computer client gestisce la stampa dei processi.

1. Solo per Windows XP: fare clic su Start→Pannello di controllo→Stampanti e altro hardware→Stampanti e fax.

Per tutti gli altri sistemi operativi: fare clic su Start→Impostazioni→Stampanti.

2. Fare clic su Aggiungi stampante per avviare l'installazione guidata stampante.
3. Fare clic sull'opzione relativa al server di stampa di rete.
4. Selezionare la stampante di rete dall'elenco delle stampanti condivise. Se la stampante non è inclusa nell'elenco, digitare il percorso della stampante nella casella di testo.

Ad esempio: \\<nome host server stampa>\<nome stampante condivisa>

Il nome host del server di stampa corrisponde al nome con cui il computer utilizzato come server di stampa viene identificato sulla rete. Il nome della stampante condivisa corrisponde a quello assegnato alla stampante durante il processo di installazione del server di stampa.

5. Fare clic su OK.

Se la stampante è nuova, viene richiesto di installare un driver per stampante. Se non ci sono driver di sistema disponibili, è necessario indicare il percorso per i driver disponibili.

6. Se si desidera impostare la stampante come predefinita, selezionare la relativa opzione e fare clic su Fine.

7. Stampare una pagina di prova per verificare l'installazione.

- a. Solo per Windows XP: fare clic su Start→Pannello di controllo→Stampanti e altro hardware→Stampanti e fax.

Per tutti gli altri sistemi operativi: fare clic su Start→Impostazioni→Stampanti.

- b. Selezionare la stampante creata.
- c. Fare clic su File→Proprietà.
- d. Nella scheda Generale, fare clic su Stampa pagina di prova.

Se la pagina di prova viene stampata correttamente, l'installazione della stampante è completata.

Panoramica del software

- [Dell™ Toner Management System](#)
- [Utilità impostazioni stampante locale Dell](#)
- [Utilità di impostazione dell'indirizzo IP](#)
- [Utilità di disinstallazione del software della stampante Dell](#)
- [Profilo driver](#)
- [Strumento Web per la configurazione delle stampanti Dell](#)

Utilizzare il CD *Driver e programmi di utilità* fornito con la stampante per installare alcune applicazioni software, a seconda del sistema operativo in uso.

 **NOTA** Se la stampante e il computer sono stati acquistati separatamente, è necessario utilizzare il CD *Driver e programmi di utilità* per installare le seguenti applicazioni software.

 **NOTA** Queste applicazioni software non sono disponibili per Linux o Macintosh.

Dell™ Toner Management System

Centro monitor stato

 **NOTA** Questa applicazione non è disponibile con Windows 98 SE o Me oppure quando la stampante è collegata localmente al computer.

Il Centro monitor stato consente di gestire più monitor di stato.

- Fare doppio clic sul nome di una stampante per aprire il relativo monitor di stato oppure selezionare Esegui per aprire il monitor di stato di una determinata stampante.
- Selezionare Visualizza per modificare l'aspetto dell'elenco delle stampanti.
- Selezionare la Guida per consultare la Guida in linea.

Finestra Stato di stampa

 **NOTA** Questa applicazione non è disponibile con Windows NT, 98 SE o Me oppure quando la stampante è collegata in rete.

La finestra Stato di stampa visualizza lo stato della stampante (pronta, fuori linea e in stato di errore) e il nome dell'eventuale processo inviato in stampa.

La finestra Stato di stampa visualizza inoltre il livello del toner consentendo di:

- Controllare il livello del toner della stampante.
- Fare clic su Ordina toner per ordinare cartucce di toner.
Per ulteriori informazioni, vedere [Applicazione nuovo ordine materiali di consumo stampante Dell](#).

Applicazione nuovo ordine materiali di consumo stampante Dell

 **NOTA** Questa applicazione non è disponibile con Windows 98 SE o Me.

È possibile aprire la finestra di dialogo per la richiesta dei materiali di consumo dalla finestra Stato di stampa, Programmi o dall'icona del desktop.

È possibile ordinare il toner per telefono o tramite il Web.

1. Fare clic su Start→Programmi o Tutti i programmi→Stampanti Dell→Dell Laser Printer 1710→Applicazione nuovo ordine materiali di consumo della stampante.
Viene visualizzata la finestra Richiesta di materiali di consumo.
2. Se si esegue l'ordine tramite il Web, fare clic su Visita il sito Web Dell per l'ordinazione di cartucce.
3. Se si esegue l'ordine per telefono, chiamare il numero visualizzato nell'apposita sezione.

Utilità impostazioni stampante locale Dell

 **NOTA** Questa applicazione non è disponibile se la stampante è collegata in rete.

L'Utilità impostazioni stampante locale Dell consente di modificare e salvare le impostazioni non disponibili nel driver di stampa (ad esempio, l'attivazione della funzione Controllo allarme se si desidera che la stampante emetta un segnale acustico quando si verificano problemi). Quando vengono modificate, tali impostazioni restano attive fin quando non si effettuano e applicano altre selezioni o non si ripristinano le impostazioni originali della stampante, denominate anche impostazioni predefinite di fabbrica. Le impostazioni sono organizzate per menu, in modo simile al pannello operatore della stampante.

L'Utilità impostazioni stampante locale Dell viene installata automaticamente sul computer quando si installa il driver per stampante Dell. Fare clic su Start→Programmi o Tutti i programmi→Stampanti Dell→Dell Laser Printer 1710→Utilità impostazioni stampante locale Dell. L'Utilità impostazioni stampante locale Dell funziona solo sulle stampanti collegate direttamente al computer.

È possibile modificare le seguenti impostazioni mediante l'Utilità impostazioni stampante locale Dell:

Impostazioni del menu Finitura	Impostazioni del menu Carta	Impostazioni del menu Parallela	Impostazioni del menu Emulazione PCL
--------------------------------	-----------------------------	---------------------------------	--------------------------------------

Fronte/retro	Origine carta	SmartSwitch PCL	Orientamento
Rilegatura fronte/retro	Dimensioni carta ¹	SmartSwitch PS	Righe per pagina
Numero copie	Tipo di carta ¹	Buffer parallela	Larghezza A4
Pagine bianche	Tipi personalizzati ²	Stato avanzato	Rinumera vassoio ¹
Fascicolazione	Sostituisci dimensioni	Esegui inizializzazione	CR automatico dopo LF
Fogli separatori	Configura MU		LF automatico dopo CR
Origine separatore	Grana carta ³		
Stampa multipagina	Peso carta ³		
Ordine multipagina	Caricamento carta ³		
Vista multipagina			
Bordo multipagina			
Impostazioni del menu PostScript	Impostazioni del menu Qualità	Impostazioni del menu Impostazioni	Impostazioni del menu USB
Errore stampa PS	Risoluzione stampa	Linguaggio stampante	SmartSwitch PCL
Priorità font	Intensità toner	Risparmio energia	SmartSwitch PS
	POET	Salva risorse	
	PictureGrade	Destinazione trasferimento	Buffer USB
		Timeout stampa	
		Timeout attesa	
		Proseguimento automatico	
		Rimozione inceppamento	
		Protezione pagina	
		Area di stampa	
		Lingua schermo	
		Controllo allarme	
		Allarme toner	
¹ Per le origini supportate ² Per il numero del tipo personalizzato ³ Per i tipi supportati			

Utilità di impostazione dell'indirizzo IP

 **NOTA** Questa applicazione non è disponibile se la stampante è collegata localmente al computer.

L'Utilità di impostazione dell'indirizzo IP consente di impostare un indirizzo IP e altri importanti parametri IP. Per impostare manualmente l'indirizzo IP:

1. Avviare lo strumento Web per la configurazione delle stampanti Dell digitando l'indirizzo IP della stampante di rete nel browser Web.
2. Fare clic su Impostazioni stampante.
3. Fare clic su TCP/IP nelle impostazioni del server di stampa.
4. Specificare l'indirizzo IP e le impostazioni di Netmask e Gateway.

 **NOTA** Se non si conoscono i valori di tali impostazioni, rivolgersi all'amministratore di rete.

5. Fare clic su Invia.
6. Digitare il nuovo indirizzo IP nel browser per continuare a utilizzare lo strumento Web per la configurazione delle stampanti Dell.

Utilità di disinstallazione del software della stampante Dell

L'utilità di disinstallazione del software consente di rimuovere tutto il software della stampante o gli oggetti stampante attualmente installati. Sono disponibili due metodi per accedere a questa utilità:

- Solo per Windows XP: fare clic su Start→Pannello di controllo→Stampanti e altro hardware→Stampanti e fax.

Per tutti gli altri sistemi operativi: fare clic su Start→Impostazioni→Stampanti.

- a. Selezionare l'oggetto stampante che si desidera disinstallare, quindi fare clic con il pulsante destro del mouse.
- b. Selezionare Disinstallazione software stampante Dell.
- c. Selezionare i componenti da disinstallare, quindi fare clic su Avanti.
- d. Fare clic su Disinstalla ora.
- e. Al termine della disinstallazione, fare clic su OK.

- Fare clic su Start→Programmi o Tutti i programmi→Stampanti Dell→Dell Laser Printer 1710.
 - a. Selezionare Disinstallazione software stampante Dell.
 - b. Selezionare i componenti da disinstallare, quindi fare clic su Avanti.
 - c. Fare clic su Disinstalla ora.
 - d. Al termine della disinstallazione, fare clic su OK.
-

Profilo driver

Il Profilo driver consente di creare profili driver contenenti impostazioni personalizzate. Un profilo driver può contenere un gruppo di impostazioni memorizzate e altri dati relativi ai seguenti elementi:

- Orientamento di stampa e N in 1 (impostazioni documento)
 - Stato di installazione di un vassoio di uscita (opzioni della stampante)
 - Dimensioni carta definite dall'utente (carte personalizzate)
 - Filigrane
 - Riferimenti ai moduli elettronici
 - Riferimenti ai font
 - Associazioni dei moduli
-

Strumento Web per la configurazione delle stampanti Dell

 **NOTA** Questa applicazione non è disponibile se la stampante è collegata localmente al computer.

Avete mai inviato un processo alla stampante di rete installata al primo piano per poi scoprire che la stampa non era stata effettuata a causa di un inceppamento o perché non c'era più carta? Una delle funzioni dello strumento Web per la configurazione delle stampanti Dell è l'impostazione dell'avviso e-mail. Tale impostazione consente l'invio all'utente, o all'operatore responsabile, di un messaggio di posta elettronica quando è richiesto un intervento di assistenza o è necessario sostituire i materiali di consumo.

La funzione Informazioni sulla stampante dello strumento Web per la configurazione delle stampanti Dell semplifica la compilazione dei rapporti d'inventario della stampante inserendo il numero dell'etichetta di prodotto di tutte le stampanti disponibili nella propria area. È sufficiente inserire l'indirizzo IP di ogni stampante in rete per visualizzare il numero di etichetta del prodotto.



Lo strumento Web per la configurazione delle stampanti Dell consente di modificare le impostazioni della stampante e registrare le modalità di stampa più utilizzate. Un amministratore di rete può copiare facilmente le impostazioni della stampante su una o su tutte le stampanti di rete direttamente dal browser Web.

Per avviare lo strumento Web per la configurazione delle stampanti Dell, immettere l'indirizzo IP della stampante di rete nel browser Web.

Se non si conosce l'indirizzo IP della stampante, stampare la pagina delle impostazioni di rete in cui è indicato l'indirizzo IP. Per stampare una pagina delle impostazioni di rete, premere e rilasciare il pulsante

Continua  sul pannello operatore della stampante. Per assegnare un indirizzo IP, vedere [Utilità di impostazione dell'indirizzo IP](#).

Utilizzare lo strumento Web per la configurazione delle stampanti Dell per:

Stato della stampante

Consente di ottenere un riscontro immediato sullo stato dei materiali di consumo della stampante. Quando il toner è in esaurimento, selezionare il collegamento relativo alle cartucce di toner sulla prima schermata per ordinare altre cartucce.

Impostazioni della stampante

Consente di modificare le impostazioni della stampante, visualizzare il pannello operatore in modalità remota e aggiornare il firmware del server di stampa.

Copia impostazioni stampante

Consente di copiare velocemente le impostazioni della stampante su una o più stampanti in rete inserendo semplicemente l'indirizzo IP di ciascuna periferica.

 **NOTA** Per utilizzare questa funzione, è necessario disporre dei diritti di amministratore di rete.

Statistiche di stampa

Consente di registrare le statistiche relative all'utilizzo, ad esempio la quantità di carta utilizzata e i tipi di processi stampati.

Informazioni sulla stampante

Consente di ottenere le informazioni desiderate sulle richieste di assistenza, i rapporti di inventario o lo stato della memoria e i livelli del codice motore.

Impostazione avviso e-mail

Consente di ricevere un messaggio di posta elettronica quando è richiesto un intervento di assistenza o è necessario sostituire i materiali di consumo. Per ricevere l'avviso, immettere il proprio nome utente o quello dell'operatore responsabile nella casella di riepilogo della posta elettronica.

Imposta password

Consente di bloccare il pannello operatore con una password in modo da impedire ad altri utenti di modificare inavvertitamente le impostazioni della stampante selezionate.

 **NOTA** Per utilizzare questa funzione, è necessario disporre dei diritti di amministratore di rete.

Guida in linea

Fare clic su Guida per visitare il sito Web per la risoluzione dei problemi relativi alla stampante.

Informazioni sulle spie del pannello operatore













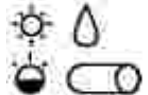

- Sequenze più frequenti delle spie luminose
- Codici degli errori secondari







































Le spie luminose del pannello operatore segnalano problemi diversi a seconda della sequenza di accensione. Lo spegnimento, l'accensione e/o l'intermittenza delle spie luminose possono indicare condizioni della stampante che richiedono l'intervento da parte dell'operatore (ad esempio quando la carta è esaurita) o dell'assistenza tecnica.

Disattivato	Attivato	Intermittenza lenta	Intermittenza rapida
			



Sequenze più frequenti delle spie luminose













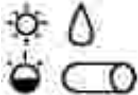





























Nella seguente tabella sono indicate le sequenze di spie più frequenti. Fare clic sui collegamenti nella colonna destra per ulteriori informazioni sul significato delle sequenze di spie e sulle operazioni che è possibile eseguire.

Sequenze più frequenti delle spie luminose						
Continua	Pronta/ Dati	Toner in esaurimento/ Sostituisci tamburo	Carica/ Rimuovi carta	Inceppamento carta	Errore	Condizione della stampante
						
						<ul style="list-style-type: none"> • Pronta • Risparmio energetico
						Occupata
						Traccia esadecimale pronta
						In attesa
						<ul style="list-style-type: none"> • Svuotamento • Risoluzione ridotta
						Non pronta (la stampante è fuori linea)
						Richiesta di chiusura dello sportello













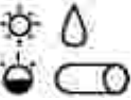













						Caricamento del supporto
						Caricamento dell'alimentatore manuale
						Stampa del secondo lato di un processo fronte/retro
						<ul style="list-style-type: none"> • Codice motore non valido • Codice di rete non valido
						Toner in esaurimento
						Tamburo di imaging quasi pieno
						Sostituzione del tamburo di imaging
						Sostituzione del tamburo di imaging (interruzione del funzionamento della stampante)
						<ul style="list-style-type: none"> • Cartuccia di toner non supportata • Cartuccia di toner non installata
						Richiesta di sostituzione della cartuccia di toner non valida
						<ul style="list-style-type: none"> • Codice motore in programmazione • Codice sistema in programmazione
						<ul style="list-style-type: none"> • Annullamento del processo • Ripristino della stampante
						Errore di assistenza
						Errore della stampante*
						Errore di inceppamento della carta*
* Per ulteriori informazioni, vedere Codici degli errori secondari .						

Codici degli errori secondari

Se le spie Errore  e Continua  sono entrambe accese, si è verificato un errore secondario. Premere e rilasciare due volte in rapida successione il pulsante Continua  per visualizzare le sequenze di spie relative ai codici di errore secondario. Nella seguente tabella viene descritto il significato di tali sequenze e le operazioni che è possibile eseguire.

Sequenze di spie relative ai codici di errore secondario						
Continua	Pronta/ Dati	Toner in esaurimento/ Sostituisci tamburo	Carica/ Rimuovi carta	Inceppamento carta	Errore	Condizione della stampante
						
						Pagina complessa
						Memoria stampante insufficiente
						Area fascicolazione insufficiente
						Errore font
						Errore di interfaccia di rete
						Errore di comunicazione con il computer host
						Interfaccia host disabilitata
						Memoria piena
						Carta corta
						Codice motore non valido
						Codice di rete non valido

Sequenze di spie relative ai codici di errore secondario per gli inceppamenti

Continua	Pronta/Dati	Toner in esaurimento/ Sostituisci tamburo	Carica carta	Inceppamento carta	Errore	Condizione della stampante	Fare clic qui per ulteriori informazioni
							
						Inceppamento della carta in prossimità del sensore di input*	Rimozione degli inceppamenti della carta
						Inceppamento della carta nell'alimentatore manuale	Rimozione degli inceppamenti della carta
						Inceppamento della carta in corrispondenza dell'uscita dal vassoio	Rimozione degli inceppamenti della carta
						Inceppamento della carta durante l'uscita del processo dalla stampante	Rimozione degli inceppamenti della carta
						Inceppamento della carta nel vassoio 1	Rimozione degli inceppamenti della carta
						Inceppamento della carta nel vassoio 2	Rimozione degli inceppamenti della carta



* Gli inceppamenti della carta in prossimità del sensore di input possono verificarsi quando il foglio viene prelevato dal vassoio ed entra nella stampante o nell'alimentatore manuale.



Significato della sequenza delle spie:

- La stampante è pronta per ricevere ed elaborare i dati.
- La stampante è in modalità di risparmio energetico.

Operazioni da eseguire:

- Inviare un processo in stampa.
- Premere il pulsante Continua  per stampare le pagine delle impostazioni dei menu e ottenere un elenco delle impostazioni correnti della stampante.
- Tenere premuto il pulsante Annulla  per ripristinare la stampante.



NOTA La modifica dell'impostazione Risparmio energia può essere eseguita solo tramite l'Utilità impostazioni stampante locale (vedere Utilità impostazioni stampante locale Dell).



Significato della sequenza delle spie:



- La stampante è occupata nella ricezione ed elaborazione dei dati o nella stampa.
- È in corso la deframmentazione della memoria Flash per liberare lo spazio occupato dalle risorse eliminate.
- È in corso la formattazione della memoria Flash.
- È in corso la memorizzazione delle risorse, quali font e macro, nella memoria Flash.
- È in corso la stampa di una directory, di un elenco di font, delle pagine delle impostazioni dei menu o delle pagine di prova della qualità di stampa.

Operazioni da eseguire:

- Occupata:
 - Attendere che il messaggio venga annullato.
 - Premere e rilasciare il pulsante Annulla  per annullare il processo di stampa.
 - Tenere premuto il pulsante Annulla  per ripristinare la stampante.
- Deframmentazione, formattazione o programmazione della memoria Flash:
 - Attendere che il messaggio venga annullato.

NOTA Non spegnere la stampante mentre è visualizzato questo messaggio.

- Stampa di una directory, di un elenco di font, delle pagine delle impostazioni dei menu o delle pagine di prova della qualità di stampa:
 - Attendere che le pagine vengano stampate. Durante la stampa delle pagine, viene visualizzato il messaggio Occupata. Quando la stampa si arresta, la spia Pronta si accende.
 - Premere e rilasciare il pulsante Annulla  per annullare la stampa.

- Tenere premuto il pulsante Annulla  per ripristinare la stampante.
- Ricezione/elaborazione dei dati da un'interfaccia host:
 - Attendere che il messaggio venga annullato.
 - Premere e rilasciare il pulsante Annulla  per interrompere l'elaborazione.
 - Tenere premuto il pulsante Annulla  per ripristinare la stampante.



Significato della sequenza delle spie:

La stampante si trova in modalità Pronta e la modalità Traccia esadecimale è attivata.

Operazioni da eseguire:

- Gli utenti avanzati possono utilizzare la modalità Traccia esadecimale per risolvere i problemi di stampa. Dopo aver risolto il problema, spegnere la stampante per uscire da questa modalità.
- Tenere premuto il pulsante Annulla  per ripristinare la stampante.



Significato della sequenza delle spie:

La stampante resta in attesa finché non si verifica una condizione di timeout o non riceve altri dati.

Operazioni da eseguire:



- Premere il pulsante Continua  per stampare il contenuto del buffer di stampa.
- Premere e rilasciare il pulsante Annulla  per annullare il processo di stampa.
- Tenere premuto il pulsante Annulla  per ripristinare la stampante.



Significato della sequenza delle spie:

- È in corso lo svuotamento dei dati di stampa danneggiati.
- È in corso l'elaborazione dei dati o la stampa di pagine ma la risoluzione di una pagina nel processo di stampa corrente viene ridotta da 600 a 300 dpi per evitare un errore di memoria piena.

Operazioni da eseguire:



- Attendere che il pannello operatore torni alla condizione Pronta prima di stampare altri processi.
- Premere e rilasciare il pulsante Annulla  per annullare il processo di stampa.
- Tenere premuto il pulsante Annulla  per ripristinare la stampante.



Significato della sequenza delle spie:

La stampante non è pronta a ricevere o elaborare dati oppure le porte della stampante non sono in linea.

Operazioni da eseguire:

- Premere il pulsante Continua  per tornare allo stato Pronta o Occupata.
- Premere e rilasciare il pulsante Annulla  per annullare il processo di stampa.
- Tenere premuto il pulsante Annulla  per ripristinare la stampante.



Significato della sequenza delle spie:

Lo sportello della stampante è aperto.

Operazioni da eseguire:



Chiudere lo sportello.



Significato della sequenza delle spie:

I supporti non vengono caricati correttamente o sono esauriti.

Operazioni da eseguire:



- Caricare i supporti nel vassoio 1 o nel vassoio opzionale da 550 fogli e premere il pulsante Continua  per riprendere la stampa.
- Verificare che i supporti siano caricati correttamente nel vassoio 1 o nel vassoio opzionale da 550 fogli.
- Premere il pulsante Annulla  per annullare il processo di stampa.



Significato della sequenza delle spie:

Viene visualizzato un messaggio che richiede di caricare un singolo foglio nell'alimentatore manuale.

Operazioni da eseguire:



- Caricare i supporti nell'alimentatore manuale con il lato di stampa rivolto verso la parte anteriore della stampante.
- Premere il pulsante Continua  per riprendere la stampa.
- Tenere premuto il pulsante Annulla  per ripristinare la stampante.



Significato della sequenza delle spie:

Stampare il lato posteriore del processo di stampa fronte/retro.

Operazioni da eseguire:

- Reinscrivere il supporto di stampa nel vassoio 1 attenendosi alle istruzioni visualizzate nel menu a comparsa del driver per orientare correttamente le pagine. Premere il pulsante Continua  per riprendere la stampa.
- Tenere premuto il pulsante Annulla  per ripristinare la stampante.



Significato della sequenza delle spie:

Il codice del server di stampa interno non è stato programmato oppure il codice programmato non è valido.

Operazioni da eseguire:



Trasferire un codice di rete valido al server di stampa interno. Premere due volte in rapida successione il pulsante Continua  per visualizzare il codice di errore secondario. Per ulteriori informazioni, vedere Codici degli errori secondari .



Significato della sequenza delle spie:

La stampante è pronta per ricevere ed elaborare i dati. Inoltre, il toner nella cartuccia è in esaurimento.

Operazioni da eseguire:

- Premere il pulsante Continua  per stampare la pagina delle impostazioni dei menu e ottenere un elenco delle impostazioni correnti della stampante.
- Rimuovere la cartuccia di toner e scuoterla per stampare altre pagine prima di sostituirla.
- Sostituire la cartuccia di toner. (Per istruzioni, vedere Sostituzione della cartuccia di toner .)
- Tenere premuto il pulsante Annulla  per ripristinare la stampante.

NOTA Questa spia potrebbe non accendersi se la cartuccia di toner iniziale è installata su un modello base.



Significato della sequenza delle spie:

Il tamburo di imaging è quasi pieno e dovrà presto essere sostituito.

NOTA Affinché questo messaggio venga visualizzato, l'opzione Allarme toner deve essere attivata in Impostazioni del menu Impostazioni .

Operazioni da eseguire:

- Premere il pulsante Continua  per riprendere la stampa.
- Per determinare il livello del tamburo di imaging, è necessario stampare la pagina relativa alla configurazione delle impostazioni della stampante. Per ulteriori informazioni, vedere Stampa della pagina relativa alla configurazione delle impostazioni della stampante .



Significato della sequenza delle spie:

Il tamburo di imaging è quasi pieno e dovrà essere sostituito.

Operazioni da eseguire:

- Premere il pulsante Continua  per riprendere la stampa.
- Per determinare il livello del tamburo di imaging, è necessario stampare la pagina relativa alla configurazione delle impostazioni della stampante. Per ulteriori informazioni, vedere Stampa della pagina relativa alla configurazione delle impostazioni della stampante .



Significato della sequenza delle spie:

Il tamburo di imaging è pieno e deve essere sostituito. Non verranno stampati altri processi finché il tamburo di imaging non viene sostituito.

Operazioni da eseguire:

Sostituire il tamburo di imaging. Per ulteriori informazioni, vedere Sostituzione del tamburo di imaging .



Significato della sequenza delle spie:

La cartuccia di toner non è installata o è stato rilevato un errore relativo alla cartuccia.

Operazioni da eseguire:

- Se non è già installata, installare la cartuccia di toner.
- Se la cartuccia di toner è installata, rimuoverla e installarne una nuova (vedere Sostituzione della cartuccia di toner).



Significato della sequenza delle spie:

La cartuccia in uso non è supportata dalla stampante.

Operazioni da eseguire:

Installare una cartuccia di toner supportata dalla stampante (vedere Richiesta dei materiali di consumo).



Significato della sequenza delle spie:

È in programmazione un nuovo codice nel codice Flash del motore o del firmware.

Operazioni da eseguire:

Attendere che il messaggio venga annullato. Al termine della programmazione del codice, viene eseguito un ripristino parziale.



Significato della sequenza delle spie:

- Il processo corrente viene annullato.
- È in corso il ripristino delle impostazioni predefinite dell'utente. Vengono annullati tutti i processi di stampa attivi. Le impostazioni predefinite dell'utente restano attive fino a quando non si effettua un'altra selezione o non si ripristinano le impostazioni di fabbrica.

Operazioni da eseguire:

Attendere che il messaggio venga annullato.



Significato della sequenza delle spie:

Si è verificato un errore di assistenza e la stampa è stata interrotta.

Operazioni da eseguire:

Spegnere e riaccendere la stampante. Se le spie continuano a lampeggiare, contattare Dell all'indirizzo support.dell.com.





Significato della sequenza delle spie:

È stato rilevato uno dei seguenti errori:

- La memoria è piena o non è sufficiente per salvare il contenuto del buffer o per eseguire la deframmentazione della memoria Flash.
- La pagina è troppo complessa o più corta rispetto ai margini impostati.
- La risoluzione di una pagina formattata viene ridotta a 300 dpi.
- Si è verificato un errore di font.
- La comunicazione con il computer host si è interrotta.

Operazioni da eseguire:



- Premere due volte in rapida successione il pulsante Continua  per visualizzare il codice di errore secondario. Per ulteriori informazioni, vedere Codici degli errori secondari .
- Premere il pulsante Continua  per annullare il messaggio.



Significato della sequenza delle spie:

Si è verificato un inceppamento della carta.

Operazioni da eseguire:

- Premere due volte in rapida successione il pulsante Continua  per visualizzare il codice di errore secondario. Per ulteriori informazioni, vedere Codici degli errori secondari .
- Premere il pulsante Continua  per riprendere la stampa dopo aver rimosso l'inceppamento dal percorso carta.



Codice di errore secondario

Significato della sequenza delle spie:

È possibile che la pagina non venga stampata correttamente a causa della complessità dei dati di stampa (la memoria non è sufficiente).

Operazioni da eseguire:

- Premere il pulsante Continua  per annullare il messaggio e continuare l'elaborazione del processo di stampa (è possibile che alcuni dati di stampa vadano persi).
- Per evitare questo errore in futuro:
 - riducendo la quantità di testo e grafica ed eliminando le macro e i font non necessari.
 - Nell'Utilità impostazioni stampante locale, attivare l'opzione Protezione pagina in Impostazioni del menu Impostazioni .
 - Installare memoria aggiuntiva nella stampante (vedere Installazione di una scheda di memoria opzionale).





Codice di errore secondario

Significato della sequenza delle spie:

Non è disponibile sufficiente memoria per salvare i dati contenuti nel buffer.

Operazioni da eseguire:

- Installare memoria aggiuntiva (vedere Installazione di una scheda di memoria opzionale).
- Premere il pulsante Continua  per riprendere la stampa.
- Premere il pulsante Annulla  per annullare il processo di stampa.



Codice di errore secondario



Significato della sequenza delle spie:

La memoria della stampante non è sufficiente per fascicolare il processo di stampa.

Ciò può essere dovuto a uno dei seguenti motivi:

- La memoria è piena.
- È stata inviata in stampa una pagina troppo complessa.
- La lunghezza della pagina è inferiore ai margini impostati.
- La memoria non è sufficiente per salvare i dati del buffer.

Operazioni da eseguire:

- Premere il pulsante Continua  per annullare il messaggio e continuare a stampare (è possibile, tuttavia, che il processo non venga stampato correttamente).
- Premere e rilasciare il pulsante Annulla  per annullare il processo di stampa.
- Tenere premuto il pulsante Annulla  per ripristinare la stampante.
- Per evitare questo errore in futuro:
 - Semplificare il processo di stampa riducendo la quantità di testo e grafica ed eliminando le macro e i font non necessari.
 - Installare memoria aggiuntiva nella stampante (vedere Installazione di una scheda di memoria opzionale).





Codice di errore secondario

Significato della sequenza delle spie:

È stato richiesto un font PPDS non installato.

Operazioni da eseguire:

- Premere e rilasciare il pulsante Annulla  per annullare il processo di stampa.
- Tenere premuto il pulsante Annulla  per ripristinare la stampante.
- Premere il pulsante Continua  per annullare il messaggio e riprendere la stampa.



Codice di errore secondario

Significato della sequenza delle spie:

La stampante non è in grado di stabilire la comunicazione con la rete.

Operazioni da eseguire:

Premere il pulsante Continua  per annullare il messaggio e riprendere la stampa. (È possibile, tuttavia, che il processo non venga stampato correttamente).



Codice di errore secondario

Significato della sequenza delle spie:

Il collegamento tra la stampante e un server di stampa esterno, anche detto adattatore di rete esterno o ENA, si è interrotto.

Questa sequenza di spie si verifica se la stampante è collegata alla rete ma non riesce a rilevare il server di stampa all'accensione della stampante.

Operazioni da eseguire:

- Verificare che il cavo di collegamento tra il server e la stampante sia fissato correttamente. Spegnerne e riaccendere la stampante per ripristinarla.
- Tenere premuto il pulsante Annulla  per ripristinare la stampante.



Codice di errore secondario

Significato della sequenza delle spie:

La porta USB o parallela è stata disabilitata.

Operazioni da eseguire:

Premere il pulsante Continua  per annullare il messaggio. I processi inviati in stampa precedentemente vengono annullati. Abilitare la porta USB o la porta parallela selezionando un valore diverso da Disabilitato per l'opzione Buffer USB o Buffer parallela nell'Utilità impostazioni stampante locale (vedere Utilità impostazioni stampante locale Dell).





Codice di errore secondario

Significato della sequenza delle spie:

È in corso l'elaborazione dei dati ma la memoria utilizzata per memorizzare le pagine è piena.

Operazioni da eseguire:

- Premere il pulsante Continua  per annullare il messaggio e continuare a stampare (è possibile che il processo non venga stampato correttamente).
- Premere e rilasciare il pulsante Annulla  per annullare il processo di stampa.
- Tenere premuto il pulsante Annulla  per ripristinare la stampante.
- Per evitare questo errore in futuro:
 - Semplificare il processo di stampa riducendo la quantità di testo e grafica ed eliminando le macro e i font non necessari.
 - Installare memoria aggiuntiva nella stampante (vedere Installazione di una scheda di memoria opzionale).





Codice di errore secondario

Significato della sequenza delle spie:

La lunghezza della carta non è sufficiente per poter stampare tutti i dati formattati.

Questo problema si verifica quando la stampante non riconosce il formato della carta caricata nel vassoio o si verifica un problema di alimentazione del supporto.

Operazioni da eseguire:

- Verificare che la lunghezza del supporto di stampa sia sufficiente.
- Aprire il coperchio anteriore, rimuovere eventuali inceppamenti dal percorso carta e richiudere il coperchio per riprendere la stampa (vedere Rimozione degli inceppamenti della carta).
- Premere il pulsante Continua  per annullare il messaggio e riprendere la stampa.
- Premere il pulsante Annulla  per annullare il processo di stampa.



Codice di errore secondario

Significato della sequenza delle spie:

Il codice del server di stampa interno non è stato programmato oppure il codice programmato non è valido.

Operazioni da eseguire:

Trasferire un codice motore valido al server di stampa interno.



Codice di errore secondario

Significato della sequenza delle spie:

Il codice del server di stampa interno non è stato programmato oppure il codice programmato non è valido.

Operazioni da eseguire:

Trasferire un codice di rete valido al server di stampa interno.



Informazioni sui menu della stampante

- [Stampa della pagina relativa alla configurazione delle impostazioni della stampante](#)
 - [Panoramica dei menu](#)
-

Stampa della pagina relativa alla configurazione delle impostazioni della stampante







Per risolvere i problemi di stampa o modificare le impostazioni di configurazione della stampante, gli utenti avanzati possono stampare la pagina relativa alla configurazione delle impostazioni della stampante in modo da ottenere informazioni su come accedere ai menu di configurazione per selezionare e salvare nuove impostazioni.

Per stampare la pagina relativa alla configurazione delle impostazioni della stampante:



1. Spegnerne la stampante.
2. Aprire il coperchio anteriore della stampante.
3. Tenere premuto il pulsante Continua  quando si accende la stampante.
4. Tutte le spie lampeggiano in sequenza.
5. Chiudere il coperchio. Viene visualizzata la sequenza di spie relativa al menu Home.
6. Per stampare la pagina relativa alla configurazione delle impostazioni della stampante, tenere premuto il pulsante Continua  finché le spie non si accendono in sequenza. Viene stampata la pagina.

 **NOTA** La pagina viene stampata solo quando viene visualizzato il menu Home.

Panoramica dei menu

I menu sono rappresentati dalle sequenze di spie luminose Pronta , Toner in esaurimento , /Sostituisci tamburo , Carica/Rimuovi carta  e Inceppamento carta . Le voci di menu e le relative impostazioni sono indicate dalle sequenze delle spie Errore  e Continua .

- Premere e rilasciare il pulsante Annulla  per accedere ai menu e alle relative voci.

- Premere e rilasciare il pulsante Continua  per selezionare l'impostazione desiderata.
- Tenere premuto il pulsante Continua  finché tutte le spie non si accendono in sequenza per salvare un'impostazione.
- Tenere premuto il pulsante Annulla  finché tutte le spie non si accendono in sequenza per tornare al menu Home.
- Spegnerne la stampante per uscire dai menu.

Menu Rete

Il menu Rete consente di modificare le impostazioni della stampante per i processi inviati tramite una porta di rete (Rete standard o Opzione rete <x>).

Modo NPA

Questa impostazione consente di: inviare processi di stampa e verificare contemporaneamente lo stato della stampante.

Valori:

- o Disattivato
- o Automatico (impostazione di fabbrica)

PS binario MAC

Questa impostazione consente di: configurare la stampante per elaborare i processi di stampa di tipo PostScript binario Macintosh.

Valori:

- o Disattivato - La stampante filtra i processi di stampa PostScript utilizzando il protocollo standard.
- o Attivato - La stampante elabora i processi di stampa di tipo PostScript binario in formato raw provenienti dai computer che utilizzano il sistema operativo Macintosh. Tale impostazione causa spesso un errore nei processi di stampa Windows.
- o Automatico (impostazione di fabbrica) - La stampante elabora i processi di stampa provenienti dai computer che utilizzano il sistema operativo Windows e Macintosh.

Imposta velocità scheda

Questa impostazione consente di: rilevare automaticamente la velocità di connessione della rete. È possibile disattivare l'impostazione se si desidera impostare la velocità manualmente.

Valori:

- Automatico (impostazione di fabbrica) - La stampante rileva la velocità di rete corrente.
- 10Mbps, half duplex - La stampante deve tentare la connessione alla rete solo a 10Mbps, half duplex.
- 10Mbps, full duplex - La stampante deve tentare la connessione alla rete solo a 10Mbps, full duplex.
- 100Mbps, half duplex - La stampante deve tentare la connessione alla rete solo a 100Mbps, half duplex.
- 100Mbps, full duplex - La stampante deve tentare la connessione alla rete solo a 100Mbps, full duplex.

Menu Parallela

Il menu Parallela consente di modificare le impostazioni della stampante relative ai processi inviati tramite una porta parallela.

Modo NPA

Questa impostazione consente di: inviare processi di stampa e verificare contemporaneamente lo stato della stampante.

Valori:

- Disattivato
- Attivato
- Automatico (impostazione di fabbrica)

Protocollo

Questa impostazione consente di: ricevere informazioni a una velocità di trasmissione superiore se la stampante è impostata su Fastbytes (se il computer supporta questa opzione) oppure a una velocità di trasmissione normale se la stampante è impostata su Standard.

Valori:

- Standard

- o Fastbytes (impostazione di fabbrica)

Modo parallelo 2

Questa impostazione consente di: specificare se i dati della porta parallela vengono campionati sul fronte di salita (Attivato) o di discesa (Disattivato) dello strobe.

Valori:

- o Disattivato
- o Attivato (impostazione di fabbrica)

PS binario MAC

Questa impostazione consente di: configurare la stampante per elaborare i processi di stampa di tipo PostScript binario Macintosh.

Valori:

- o Disattivato - La stampante filtra i processi di stampa PostScript utilizzando il protocollo standard.
- o Attivato - La stampante elabora i processi di stampa di tipo PostScript binario in formato raw provenienti dai computer che utilizzano il sistema operativo Macintosh. Tale impostazione causa spesso un errore nei processi di stampa Windows.
- o Automatico (impostazione di fabbrica) - La stampante elabora i processi di stampa provenienti dai computer che utilizzano il sistema operativo Windows e Macintosh.

Menu Impostazioni

Il menu Impostazioni consente di configurare la modalità di formattazione dell'estremità di una riga a seconda del sistema utilizzato.

CR automatico dopo LF

Questa impostazione consente di: impostare l'esecuzione automatica di un ritorno a capo dopo un comando di avanzamento riga.

Valori:

- o Disattivato (impostazione di fabbrica)

- Attivato

LF automatico dopo CR

Questa impostazione consente di: impostare l'esecuzione automatica di un avanzamento riga dopo un comando di ritorno a capo.

Valori:

- Disattivato (impostazione di fabbrica)
- Attivato

Menu USB

Il menu USB consente di modificare le impostazioni della stampante per i processi inviati tramite una porta USB (Universal Serial Bus).

Modo NPA

Questa impostazione consente di: inviare processi di stampa e verificare contemporaneamente lo stato della stampante.

Valori:

- Disattivato
- Attivato
- Automatico (impostazione di fabbrica)

PS binario MAC

Questa impostazione consente di: configurare la stampante per elaborare i processi di stampa di tipo PostScript binario Macintosh.

Valori:

- Disattivato - La stampante filtra i processi di stampa PostScript utilizzando il protocollo standard.
- Attivato - La stampante elabora i processi di stampa di tipo PostScript binario in formato raw provenienti dai computer che utilizzano il sistema operativo Macintosh. Tale impostazione causa

spesso un errore nei processi di stampa Windows.

- o Automatico (impostazione di fabbrica) - La stampante elabora i processi inviati dai computer che operano in ambiente Windows e Macintosh.

Menu Utilità

Il menu Utilità consente di risolvere i problemi della stampante.

Ripristina impostazioni di fabbrica

Questa impostazione consente di: ripristinare i valori di fabbrica. In alcuni casi, il ripristino delle impostazioni originali consente di risolvere problemi di formattazione. Vengono ripristinati tutti i valori di fabbrica delle voci dei menu a eccezione di:

- Lingua schermo
- Tutte le impostazioni dei menu Parallela, Rete e USB

Tutte le risorse trasferite (font, macro e set di simboli) nella memoria della stampante (RAM) vengono eliminate. Le risorse nella memoria Flash non subiscono variazioni.

Azzerare contatore fotoconduttore

Questa impostazione consente di: azzerare il contatore del fotoconduttore.

Il messaggio di sostituzione del fotoconduttore viene eliminato *solo* dopo la sostituzione del tamburo di imaging.

Traccia esadecimale

Questa impostazione consente di: individuare e risolvere i problemi di stampa in caso di caratteri mancanti o indesiderati sulla stampa. La modalità Traccia esadecimale consente di determinare se si sono verificati problemi relativi all'interprete di linguaggio o ai collegamenti. Per uscire da questa modalità, spegnere la stampante.

Valori:

- o Disattivato (impostazione di fabbrica)
- o Attivato

Pagine di prova della qualità di stampa

Questa impostazione consente di: individuare e risolvere i problemi di qualità di stampa, come la presenza di striature. Se si seleziona questa impostazione, vengono stampate tre pagine che consentono di valutare la qualità di stampa:

- Una pagina di testo contenente informazioni sulla stampante, sulla cartuccia, sulle impostazioni di margine correnti e un grafico.
- Due pagine contenenti dei grafici.

Stampa

- [Alimentazione manuale di un processo di stampa](#)
 - [Stampa su entrambi i lati del foglio \(fronte/retro manuale\)](#)
 - [Stampa di immagini di più pagine su un'unica pagina](#)
 - [Stampa di un opuscolo](#)
 - [Stampa di un poster](#)
 - [Stampa su carta intestata](#)
 - [Annullamento di un processo di stampa](#)
-

Alimentazione manuale di un processo di stampa

L'alimentatore manuale è situato nella parte anteriore della stampante e consente di inserire un solo supporto alla volta.

Quando si utilizza l'alimentatore manuale, è necessario inviare il processo in stampa prima di caricare i supporti. Quando la stampante è pronta, viene visualizzata la sequenza di spie relativa al caricamento dell'alimentatore manuale ed è possibile caricare il supporto.



Per alimentare manualmente un processo di stampa:

1. Dall'applicazione software del computer, selezionare File →Stampa.
2. Fare clic su Proprietà (o su Opzioni, Stampante o Imposta a seconda dell'applicazione) per visualizzare le impostazioni del driver della stampante.
3. Fare clic sulla scheda Carta.

4. Selezionare Carta manuale dall'elenco a discesa relativo al vassoio carta.
5. Selezionare il tipo e le dimensioni di carta desiderate.
6. Fare clic su OK.
7. Fare clic su OK nella finestra di stampa per stampare il processo.

Viene visualizzata la sequenza di spie relativa al caricamento dell'alimentatore manuale.

8. Inserire un foglio del supporto selezionato con il lato di stampa rivolto verso l'alto al centro dell'alimentatore manuale, in modo che il bordo di entrata sia a contatto con le guide carta.
 - o Tenere i lucidi per i bordi, evitando di toccare il lato di stampa. Evitare di lasciare impronte sui lucidi, per non compromettere la qualità di stampa.
 - o Inserire le buste con l'aletta rivolta verso il basso e con l'area destinata al francobollo come mostrato nella figura.
 - o Caricare la carta intestata con il lato dell'intestazione rivolto verso l'alto, inserendo per primo il bordo superiore del foglio.
 - o Se si verificano problemi nell'inserimento della carta, capovolgere il foglio.
9. Regolare le guide carta in base alla larghezza del supporto di stampa.
10. Tenendo entrambi i margini del supporto di stampa vicini all'alimentatore manuale, inserire il supporto nella stampante finché non viene prelevato automaticamente.



Tra il prelevamento automatico e l'alimentazione del supporto nella stampante intercorre una breve pausa.



AVVERTENZA Non forzare il supporto di stampa nell'alimentatore per evitare di causare inceppamenti.

Stampa su entrambi i lati del foglio (fronte/retro manuale)

La stampa su entrambi i lati della carta consente di ridurre i costi di stampa.

Per stampare il primo lato del processo fronte/retro, è possibile utilizzare il vassoio 1 o il vassoio da 550 fogli. Per stampare il secondo lato, utilizzare solo il vassoio 1.

È possibile scegliere se stampare il documento fronte/retro sul bordo lungo o sul bordo corto.

- Se si seleziona Bordo lungo, le pagine verranno rilegate sul bordo lungo del foglio (bordo sinistro per l'orientamento verticale, bordo superiore per quello orizzontale).

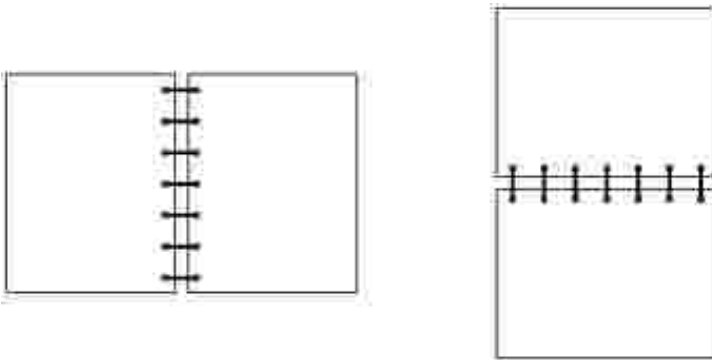

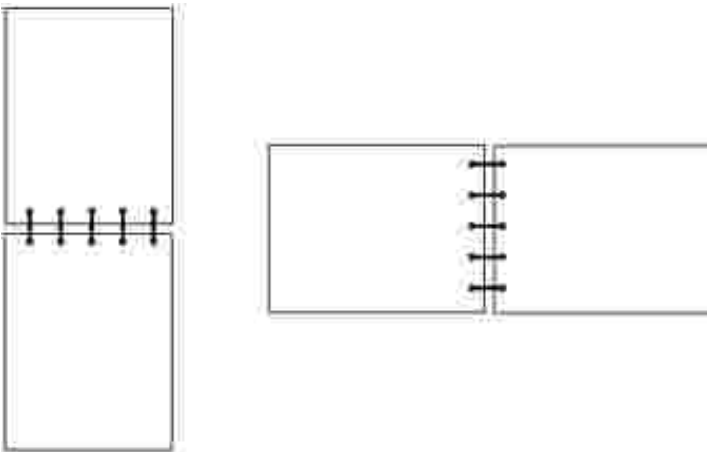

- Se si seleziona Bordo corto, le pagine verranno rilegate sul bordo corto del foglio (bordo superiore per l'orientamento verticale, bordo sinistro per l'orientamento orizzontale).



Per stampare manualmente un processo fronte/retro:

1. Dall'applicazione software del computer, selezionare File →Stampa.
2. Fare clic su Proprietà (o su Opzioni, Stampante o Imposta a seconda dell'applicazione) per visualizzare le impostazioni del driver della stampante.

3. Nella scheda Layout pagina, selezionare Stampa su due lati.
4. Selezionare Bordo lungo o Bordo corto.
5. Selezionare Stampa su due lati manuale.
6. Fare clic sulla scheda Carta.
7. Selezionare le opzioni di alimentazione appropriate per il processo.
8. Fare clic su OK.
9. Fare clic su OK nella finestra di stampa.

Le facciate anteriori vengono stampate per prime. Quando la stampa delle facciate anteriori è stata ultimata, si accende la spia Carica carta  mentre la spia Continua  lampeggia.

10. Caricare nuovamente la carta nella stampante con il lato stampato rivolto verso l'alto e il margine superiore del foglio rivolto verso la parte anteriore del vassoio.

Stampa di immagini di più pagine su un'unica pagina

L'impostazione Stampa multipagina (N in 1) consente di stampare più pagine su un solo lato del foglio. Ad esempio, se si seleziona 2 in 1, vengono stampate due pagine su un'unica pagina, con 4 in 1 vengono stampate 4 pagine in un'unica pagina e così via.

Le opzioni Ordine multipagina, Vista multipagina e Bordo multipagina consentono di determinare l'ordine e l'orientamento delle pagine nonché di includere la stampa di un bordo attorno a ciascuna pagina.

1. Dall'applicazione software del computer, selezionare File →Stampa.
2. Fare clic su Proprietà (o su Opzioni, Stampante o Imposta a seconda dell'applicazione) per visualizzare le impostazioni del driver della stampante.
3. Nella scheda Layout pagina, selezionare il numero di pagine per foglio (nella sezione Stampa multipagina) e l'orientamento desiderato.

Il posizionamento della pagina sul foglio varia in base al numero e all'orientamento delle immagini, verticale od orizzontale.

Se ad esempio si seleziona la stampa di 4 pagine su un lato e l'orientamento verticale, il risultato varia a seconda del valore selezionato in Ordine multipagina:

In larghezza

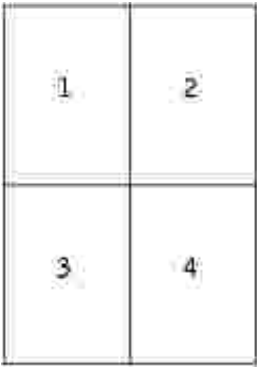

Giù

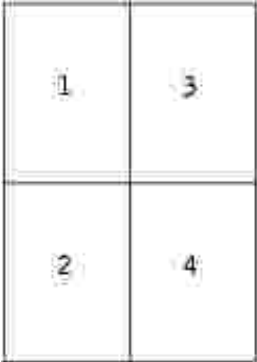

4. Per stampare un bordo visibile attorno a ciascuna pagina, selezionare Stampa bordi pagina.
5. Fare clic su OK.
6. Fare clic su OK nella finestra di stampa per stampare il processo.

Stampa di un opuscolo

L'impostazione Opuscolo consente di stampare più pagine come opuscolo senza dover riformattare il documento per stampare le pagine nell'ordine corretto. Le pagine vengono stampate in modo da poter piegare il documento fascicolato al centro di ciascuna pagina a formare un opuscolo.

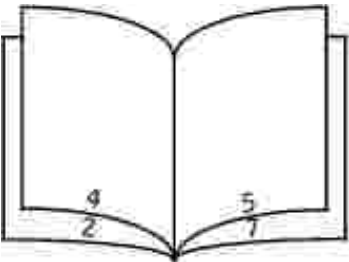

Se il documento è costituito da molte pagine, potrebbe essere difficoltoso piegare i fogli. Se si stampa un opuscolo piuttosto grande, è possibile utilizzare l'opzione Pagine per fascicolo per specificare il numero di pagine fisiche da inserire in un fascicolo. Viene stampato il numero richiesto di fascicoli che potranno poi essere rilegati in un unico opuscolo. La stampa in fascicoli consente di allineare correttamente il bordo

esterno delle pagine.

Se si desidera stampare in modalità fronte/retro, è necessario specificare questa modalità prima di selezionare la stampa come opuscolo. Dopo aver scelto la stampa come opuscolo, i controlli delle opzioni Fronte/retro non sono più disponibili e viene utilizzata l'ultima impostazione selezionata.

1. Dall'applicazione software del computer, selezionare File →Stampa.
 2. Fare clic su Proprietà (o su Opzioni, Stampante o Imposta a seconda dell'applicazione) per visualizzare le impostazioni del driver della stampante.
 3. Nella scheda Layout pagina, fare clic su Altre opzioni layout pagina.
 4. Fare clic su Opuscolo.
 5. Se si stampa un processo piuttosto grande, potrebbe essere utile selezionare l'opzione Pagine per fascicolo.
 6. Selezionare il bordo di rilegatura appropriato per il processo.
 7. Per stampare un indicatore di piegatura sulle pagine, selezionare Stampa indicatore di piegatura.
 8. Fare clic su OK due volte.
 9. Fare clic su OK nella finestra di stampa per stampare il processo.
-

Stampa di un poster

L'impostazione Poster consente di stampare una singola pagina utilizzando più pagine. Le pagine stampate possono essere unite per creare un'unica grande immagine.

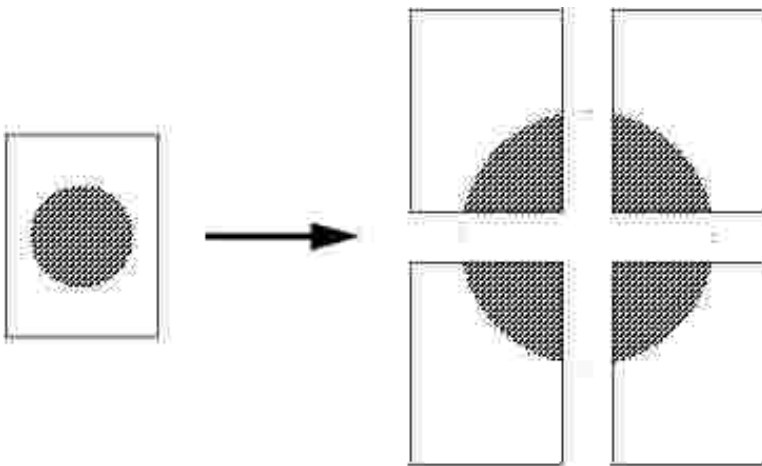

1. Dall'applicazione software del computer, selezionare File →Stampa.
2. Fare clic su Proprietà (o su Opzioni, Stampante o Imposta a seconda dell'applicazione) per visualizzare le impostazioni del driver della stampante.

3. Nella scheda Layout pagina, fare clic su Altre opzioni layout pagina.
 4. Fare clic su Poster.
 5. Selezionare le dimensioni desiderate per il poster scegliendo il numero di pagine da includere nel poster.
 6. Per stampare gli indicatori di ritaglio sulle pagine, selezionare Stampa indicatori di ritaglio.
 7. Selezionare il margine di sovrapposizione desiderato per ciascuna pagina.
 8. Fare clic su OK due volte.
 9. Fare clic su OK nella finestra di stampa per stampare il processo.
-

Stampa su carta intestata

Per stampare su carta intestata, verificare che la carta sia caricata con l'orientamento corretto.

1. Verificare che la carta sia caricata con le modalità appropriate per il tipo utilizzato:
 - o Vassoio 1 o 2 - Caricare la carta intestata con il lato di stampa rivolto verso il basso. Si consiglia di posizionare il margine superiore del foglio con il logo verso la parte anteriore del vassoio.
 - o Alimentatore manuale - Caricare la carta intestata con il lato di stampa rivolto verso l'alto e inserendo il foglio dal margine superiore.

 **NOTA** Se si utilizza l'alimentatore manuale, inviare il processo in stampa, quindi attendere che venga visualizzata la sequenza di spie relativa al caricamento dell'alimentatore manuale prima di inserire la carta intestata (vedere [Alimentazione manuale di un processo di stampa](#)).

2. Dall'applicazione software del computer, selezionare File →Stampa.
 3. Fare clic su Proprietà (o su Opzioni, Stampante o Imposta a seconda dell'applicazione) per visualizzare le impostazioni del driver della stampante.
 4. Fare clic sulla scheda Carta.
 5. Selezionare Carta intestata dall'elenco a discesa Tipo di carta.
 6. Selezionare le dimensioni carta e il vassoio appropriati.
 7. Fare clic su OK.
 8. Fare clic su OK nella finestra di stampa per stampare il processo.
-

Annullamento di un processo di stampa

È possibile annullare un processo di stampa sia dal pannello operatore che dal computer. Durante l'annullamento del processo, la sequenza di spie luminose Annulla processo viene visualizzata sul pannello operatore.



Dal pannello operatore della stampante

Premere e rilasciare il pulsante Annulla  per annullare il processo di stampa corrente.

Dal computer

1. Solo per Windows XP: fare clic su Start →Pannello di controllo →Stampanti e altro hardware →Stampanti e fax.

Per tutti gli altri sistemi operativi: fare clic su Start →Impostazioni →Stampanti.

2. Fare doppio clic sulla stampante selezionata per stampare il processo.

Viene visualizzato un elenco dei processi di stampa.

3. Fare clic con il pulsante destro del mouse sul documento di cui si desidera annullare la stampa, quindi fare clic su Annulla.

Manutenzione della stampante

- [Richiesta dei materiali di consumo](#)
 - [Conservazione dei materiali di consumo](#)
 - [Sostituzione della cartuccia di toner](#)
 - [Sostituzione del tamburo di imaging](#)
 - [Pulizia della lente della testina di stampa](#)
 - [Disinstallazione dei driver](#)
-

Richiesta dei materiali di consumo

Se la stampante è collegata in rete, inserire il relativo indirizzo IP nel browser Web per avviare lo strumento Web per la configurazione delle stampanti Dell, quindi fare clic sul collegamento relativo alle cartucce di toner.

1. Fare clic su Start→Programmi o Tutti i programmi→Stampanti Dell→Dell Laser Printer 1710→Materiali di consumo stampante Dell - Laser.
 2. Viene visualizzata la finestra per la richiesta delle cartucce di toner:
 - a. Selezionare il modello della stampante dall'elenco a discesa visualizzato.
 - b. Immettere il numero di etichetta del servizio della stampante Dell nell'apposito campo.

Tale numero si trova all'interno dello sportello anteriore della stampante.
 - c. Fare clic su Visita il sito Web Dell per l'ordinazione di cartucce.
 3. Ordinare il toner tramite il Web all'indirizzo www.dell.com/supplies.
-

Conservazione dei materiali di consumo

Conservazione dei supporti di stampa

Attenersi ai seguenti suggerimenti per una corretta conservazione dei supporti di stampa. Tali istruzioni consentono di evitare problemi di alimentazione della carta e mantenere elevata la qualità di stampa.

- Per ottenere risultati ottimali, conservare i supporti di stampa in un ambiente la cui temperatura sia di circa 21°C (70°F) e l'umidità relativa del 40%.
- Conservare le confezioni dei supporti di stampa su un ripiano o uno scaffale anziché sul pavimento.

- Se si conservano le singole confezioni fuori dalla confezione originale, riporle su una superficie piana in modo da non deformarne i bordi.
- Non poggiare oggetti sulle confezioni della carta.

Conservazione della cartuccia di toner

Conservare la cartuccia di toner nella confezione originale fin quando non verrà installata.

Non conservare la cartuccia di toner:

- In ambienti la cui temperatura superi i 40°C (104°F).
- In ambienti con forti sbalzi di temperatura e umidità.
- Alla luce solare diretta.
- In luoghi polverosi.
- In macchina per un lungo periodo di tempo.
- In un ambiente in cui siano presenti gas corrosivi.
- In un ambiente con aria salmastra.

Sostituzione della cartuccia di toner

Per determinare la quantità approssimativa di toner residuo nella cartuccia, stampare la pagina relativa alla configurazione delle impostazioni della stampante. In tal modo, è possibile stabilire quando è necessario ordinare nuovi materiali di consumo. Per ulteriori informazioni sulla stampa della pagina relativa alla configurazione delle impostazioni della stampante, vedere [Stampa della pagina relativa alla configurazione delle impostazioni della stampante](#).

Quando la cartuccia di toner è quasi vuota, viene inoltre visualizzata la sequenza di spie relativa al toner in esaurimento. È possibile continuare a stampare durante la visualizzazione di questa sequenza, ma la qualità di stampa inizia a diminuire in relazione alla riduzione del livello di toner.



Quando viene visualizzata la sequenza di spie relativa al toner in esaurimento o la stampa risulta sbiadita, rimuovere la cartuccia di toner. Agitarla in modo da distribuire il toner residuo, quindi reinserirla e proseguire la stampa. Ripetere l'operazione più volte finché la stampa non risulta sbiadita. Quando la stampa risulta sbiadita, sostituire la cartuccia di toner.

Per sostituire la cartuccia di toner:

1. Aprire il coperchio anteriore premendo il pulsante sul lato sinistro della stampante.



⚠ ATTENZIONE Quando si sostituisce una cartuccia di toner, evitare di esporre la nuova cartuccia alla luce diretta per un periodo di tempo prolungato. L'eccessiva esposizione alla luce può causare problemi alla qualità di stampa.

2. Premere il pulsante sulla base dell'unità della cartuccia di toner.

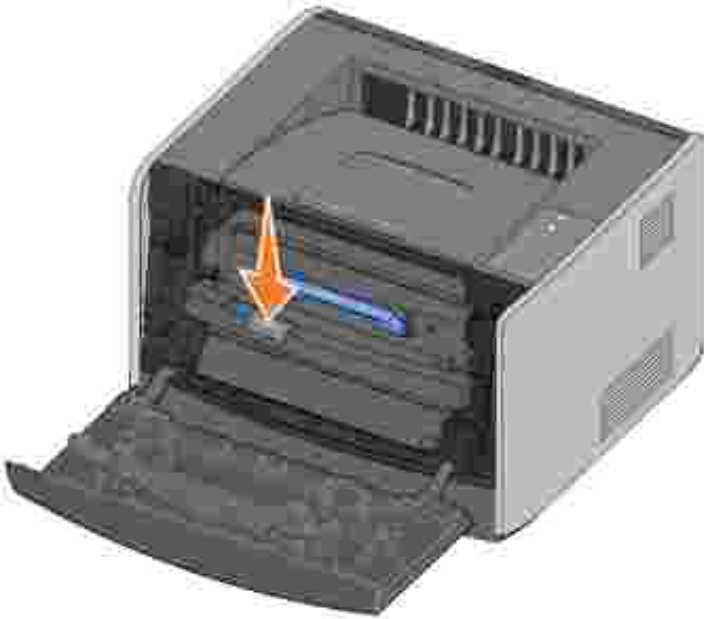

3. Sollevare la cartuccia di toner ed estrarla utilizzando la maniglia.



4. Disimballare la nuova cartuccia di toner.

5. Ruotare la cartuccia in tutte le direzioni per distribuire il toner.



6. Installare la nuova cartuccia di toner allineando i rulli bianchi presenti sulla cartuccia alle frecce bianche presenti sulle guide del tamburo di imaging, quindi spingere la cartuccia fino in fondo. Quando è installata correttamente, la cartuccia *scatta* in posizione.



7. Chiudere il coperchio anteriore.

Sostituzione del tamburo di imaging

Per determinare il livello approssimativo del tamburo di imaging, stampare la pagina relativa alla configurazione delle impostazioni della stampante. In tal modo, è possibile stabilire quando è necessario ordinare nuovi materiali di consumo. Per ulteriori informazioni sulla stampa della pagina relativa alla configurazione delle impostazioni della stampante, vedere [Stampa della pagina relativa alla configurazione delle impostazioni della stampante](#).

Per garantire una buona qualità di stampa ed evitare danni, la stampante si arresta quando il tamburo di imaging ha raggiunto un massimo di 40.000 pagine. La stampante invia automaticamente una notifica prima che il tamburo di imaging raggiunga tale limite. Per ulteriori informazioni, vedere [Sostituzione del tamburo di](#)

[imaging](#).

Quando viene visualizzata per la prima volta la sequenza di spie relativa alla sostituzione del tamburo di imaging, è necessario ordinare immediatamente un nuovo tamburo di imaging. Quando viene raggiunto il limite di circa 30.000 pagine, è possibile che la stampante continui a funzionare correttamente, ma la qualità di stampa inizia a diminuire in modo significativo finché l'unità fotoconduttore si arresta a un massimo di 40.000 pagine.



➔ **AVVERTENZA** Quando si sostituisce un tamburo di imaging, evitare di esporre la cartuccia di toner o il nuovo tamburo alla luce diretta per un periodo di tempo prolungato. L'eccessiva esposizione alla luce può causare problemi alla qualità di stampa.

Per sostituire il tamburo di imaging:

1. Aprire il coperchio anteriore premendo il pulsante sul lato sinistro della stampante.



2. Estrarre l'unità della cartuccia di toner tirando la maniglia della cartuccia di toner.

 **NOTA** Non premere il pulsante sull'unità della cartuccia di toner.



Collocare l'unità della cartuccia di toner su una superficie piana e pulita.

3. Premere il pulsante sulla base dell'unità della cartuccia di toner.



4. Sollevare la cartuccia di toner ed estrarla utilizzando la maniglia.





5. Disimballare il nuovo tamburo di imaging.
6. Installare la cartuccia di toner nella nuova unità allineando i rulli bianchi presenti sulla cartuccia di toner alle frecce bianche sulle guide del tamburo di imaging, quindi spingere la cartuccia fino in fondo. Quando è installata correttamente, la cartuccia *scatta* in posizione.



7. Installare l'unità della cartuccia di toner nella stampante allineando le frecce blu presenti sulle guide dell'unità a quelle blu presenti sulle guide della stampante e inserendola completamente.



8. Dopo aver sostituito il tamburo di imaging, è necessario ripristinare il contatore del tamburo. Per ripristinare il contatore, tenere premuto il pulsante Annulla  fino a quando tutte le spie non si accendono in sequenza.

 **AVVERTENZA** Se il contatore del tamburo di imaging viene ripristinato senza sostituire il tamburo, è possibile che la stampante venga danneggiata e la garanzia invalidata.

9. Chiudere il coperchio anteriore.

Pulizia della lente della testina di stampa

Alcuni problemi di stampa possono essere risolti eseguendo la pulizia della lente della testina di stampa.

1. Spegnere la stampante.
2. Aprire il coperchio anteriore premendo il pulsante sul lato sinistro della stampante.



3. Estrarre l'unità della cartuccia di toner dalla stampante tirando l'apposita maniglia.

 **NOTA** Non premere il pulsante sull'unità della cartuccia di toner.



Collocare l'unità della cartuccia di toner su una superficie piana e pulita.

 **AVVERTENZA** Non lasciare l'unità della cartuccia di toner esposta alla luce diretta per un periodo di tempo prolungato. L'eccessiva esposizione alla luce può causare problemi alla qualità di stampa.

4. Individuare la lente di vetro della testina di stampa situata nell'area rientrante nella parte superiore della stampante.

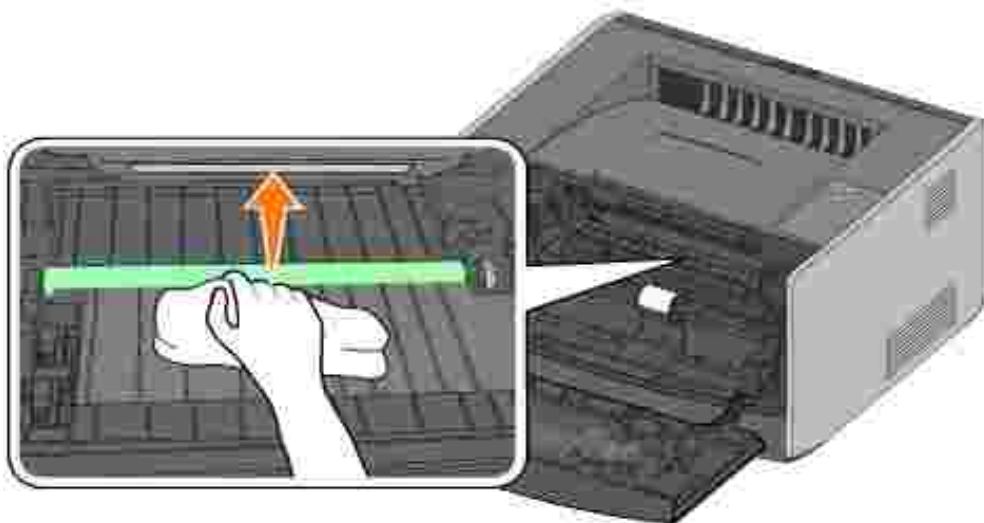

5. Pulire la lente con cautela utilizzando un panno pulito, asciutto e privo di lanugine.

➔ **AVVERTENZA** L'uso di un panno senza queste caratteristiche può danneggiare la lente della testina di stampa.

6. Installare l'unità della cartuccia di toner nella stampante allineando le frecce blu presenti sulle guide dell'unità a quelle blu presenti sulle guide della stampante e inserendola completamente.



7. Chiudere il coperchio anteriore.

8. Accendere la stampante.

Disinstallazione dei driver

Il CD *Driver e programmi di utilità* contiene i driver e i programmi di utilità per la stampante e i dispositivi opzionali. Il CD include anche un'utilità di disinstallazione del software che consente di rimuovere tutto il software della stampante o gli oggetti stampante.

Sono disponibili due metodi per accedere a questa utilità:

- Solo per Windows XP: fare clic su Start→Pannello di controllo→Stampanti e altro hardware→Stampanti e fax.

Per tutti gli altri sistemi operativi: fare clic su Start→Impostazioni→Stampanti.

- a. Selezionare l'oggetto stampante che si desidera disinstallare, quindi fare clic con il pulsante destro del mouse.
 - b. Selezionare Disinstallazione software stampante Dell.
 - c. Selezionare i componenti da disinstallare, quindi fare clic su Avanti.
 - d. Fare clic su Disinstalla ora.
 - e. Al termine della disinstallazione, fare clic su OK.
- Fare clic su Start→Programmi o Tutti i programmi→Stampanti Dell→Dell Laser Printer 1710→Disinstallazione software stampante Dell.
 - a. Selezionare i componenti da disinstallare, quindi fare clic su Avanti.
 - b. Fare clic su Disinstalla ora.
 - c. Al termine della disinstallazione, fare clic su OK.

Risoluzione dei problemi

- [Problemi comuni](#)
 - [Problemi di qualità di stampa](#)
 - [Richiesta di assistenza](#)
-

Problemi comuni

Per la risoluzione di eventuali problemi di stampa, consultare la tabella riportata di seguito. Se il problema non viene risolto, contattare Dell all'indirizzo support.dell.com. È possibile che un componente della stampante debba essere pulito o sostituito da un tecnico.

La stampa risulta sbiadita ma la spia Toner in esaurimento   /Sostituisci tamburo   non si accende.

Rimuovere la cartuccia di toner e agitarla per utilizzare il toner rimanente, quindi reinserirla e proseguire la stampa. Ripetere l'operazione più volte finché la stampa non risulta sbiadita. Quando la stampa risulta sbiadita, sostituire la cartuccia di toner. Per ulteriori informazioni, vedere la sezione [Sostituzione della cartuccia di toner](#).

La spia Toner in esaurimento   /Sostituisci tamburo   è accesa (non lampeggia).

Rimuovere la cartuccia di toner e agitarla per utilizzare il toner rimanente, quindi reinserirla e proseguire la stampa. Ripetere l'operazione più volte finché la stampa non risulta sbiadita. Quando la stampa risulta sbiadita, sostituire la cartuccia di toner. Per ulteriori informazioni, vedere la sezione [Sostituzione della cartuccia di toner](#).

La spia Toner in esaurimento   /Sostituisci tamburo   lampeggia.

Il tamburo di imaging è quasi pieno e dovrà essere sostituito. Ordinare immediatamente un nuovo tamburo di imaging. Per ulteriori informazioni, vedere [Sostituzione del tamburo di imaging](#).

Le spie Toner in esaurimento   /Sostituisci tamburo   ed Errore  lampeggiano.

Il tamburo di imaging è pieno e deve essere sostituito. Non verranno stampati altri processi finché il tamburo di imaging non viene sostituito. Per ulteriori informazioni, vedere [Sostituzione del tamburo di imaging](#).

La spia relativa al caricamento della carta  è accesa, sebbene sia caricata della carta nel vassoio da 250 o 550 fogli.

Accertarsi che il vassoio sia inserito completamente.

La stampante è accesa e la spia Errore è  accesa.

Accertarsi che il coperchio della stampante sia chiuso.

Le spie del pannello operatore non si accendono quando viene accesa la stampante.

- Attendere l'accensione delle spie. L'operazione potrebbe richiedere alcuni istanti.
- Verificare che il cavo di alimentazione sia collegato saldamente al retro della stampante e alla presa elettrica.

Le pagine sono bianche.

- È possibile che la cartuccia di toner sia esaurita. Sostituire la cartuccia. Per ulteriori informazioni, vedere la sezione [Sostituzione della cartuccia di toner](#).
- È possibile che si sia verificato un errore software. Spegner e riaccendere la stampante.

La stampante è accesa ma non stampa

- Accertarsi che la cartuccia di toner sia installata.
- Accertarsi che il cavo parallelo, USB o di rete sia collegato saldamente all'apposito connettore sul retro della stampante.
- Premere e rilasciare il pulsante Continua  per stampare una pagina delle impostazioni dei menu per determinare se il problema riguarda la stampante o il computer.
- Se è possibile stampare una pagina delle impostazioni dei menu, il problema riguarda il computer o l'applicazione software.
- Se non è possibile stampare una pagina delle impostazioni dei menu, contattare Dell all'indirizzo support.dell.com.

Non è possibile chiudere il coperchio anteriore.



Accertarsi che la cartuccia di stampa sia posizionata correttamente.

Alcuni componenti della stampante risultano danneggiati o mancanti.

Contattare Dell all'indirizzo support.dell.com.

Rimozione degli inceppamenti della carta

Quando si verifica un inceppamento della carta, la stampa viene interrotta e le spie luminose

Inceppamento carta  e Continua  si accendono. Premere e rilasciare due volte, in rapida successione, il pulsante Continua  per visualizzare la sequenza specifica di errore secondario delle spie luminose relativa agli inceppamenti della carta.

Quando si verifica un inceppamento, si consiglia di liberare l'intero percorso della carta.

Per rimuovere un inceppamento della carta:

1. Se la carta viene prelevata da un vassoio, rimuovere il vassoio e gli eventuali inceppamenti.



2. Aprire il coperchio anteriore e rimuovere l'unità della cartuccia di toner.



NOTA Non lasciare l'unità della cartuccia di toner esposta alla luce diretta per un periodo di tempo prolungato. L'eccessiva esposizione alla luce può causare problemi alla qualità di stampa.

3. Rimuovere eventuali inceppamenti presenti nell'area retrostante l'unità della cartuccia di stampa.



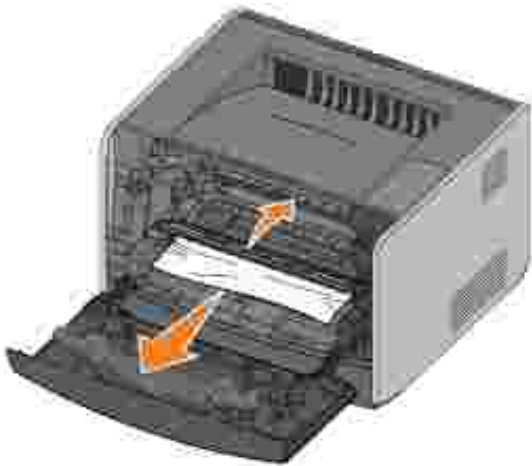

4. Sollevare il pannello mobile sulla parte anteriore della stampante e rimuovere eventuali

inceppamenti al di sotto di esso.

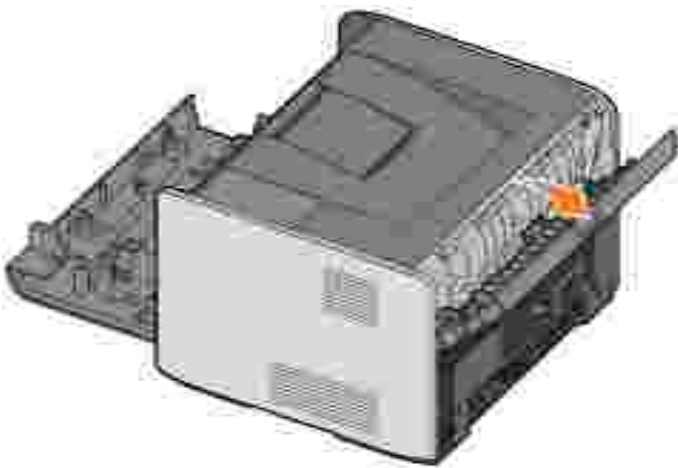

5. Aprire lo sportello dell'uscita posteriore e rimuovere eventuali inceppamenti.



6. Dopo aver rimosso gli inceppamenti, reinstallare l'unità della cartuccia di toner, controllare che tutti i coperchi e i vassoi della stampante siano chiusi, quindi premere Continua  per riprendere la stampa.

 **NOTA** Le pagine che hanno causato l'inceppamento vengono stampate nuovamente.

Problemi di qualità di stampa

Per la risoluzione di eventuali problemi di stampa, consultare la tabella riportata di seguito. Se il problema non viene risolto, contattare Dell all'indirizzo support.dell.com. È possibile che un componente della stampante debba essere pulito o sostituito da un tecnico.

La stampa è troppo chiara.

- Il livello di Intensità toner² impostato è troppo basso.
- La carta utilizzata non presenta i requisiti richiesti per la stampante in uso.
- La cartuccia di toner è in esaurimento.
- La cartuccia è difettosa.

Effettuare le seguenti operazioni:

- Selezionare un diverso livello di Intensità toner² nel driver della stampante prima di inviare il processo in stampa.
- Caricare una risma di carta nuova.
- Evitare l'uso di carta con superficie ruvida o poco levigata.
- Verificare che la carta caricata nei vassoi non sia umida.
- Sostituire la cartuccia di toner. Vedere [Sostituzione della cartuccia di toner](#).

La stampa è troppo scura o lo sfondo è grigio.

- Il livello di Intensità toner² impostato è troppo alto.
- La cartuccia è difettosa.

Effettuare le seguenti operazioni:

- Selezionare un diverso livello di Intensità toner² nel driver della stampante prima di inviare il processo in stampa.
- Sostituire la cartuccia di toner. Vedere [Sostituzione della cartuccia di toner](#).

Nella pagina appaiono linee bianche.

La lente della testina di stampa è sporca oppure la cartuccia di stampa o l'unità di fusione è difettosa.

Effettuare le seguenti operazioni:

- Pulire la lente della testina di stampa.
- Sostituire la cartuccia di toner. Vedere [Sostituzione della cartuccia di toner](#).
- Sostituire l'unità di fusione¹.

Nella pagina appaiono striature orizzontali.

La cartuccia di toner o l'unità di fusione potrebbe essere difettosa, vuota o in esaurimento. Sostituire la cartuccia di toner (vedere [Sostituzione della cartuccia di toner](#)) o l'unità di fusione¹.

Nella pagina appaiono striature verticali.

Il toner fuoriesce prima di fondersi sulla carta oppure la cartuccia di toner è difettosa.

Effettuare le seguenti operazioni:

- Se la carta è rigida, provare a caricarla da un altro vassoio o dall'alimentatore manuale.
- Sostituire la cartuccia di toner. Vedere [Sostituzione della cartuccia di toner](#).

La pagina contiene irregolarità di stampa.

- La carta ha assorbito umidità dall'ambiente.
- La carta utilizzata non presenta i requisiti richiesti per la stampante in uso.
- L'unità di fusione è in esaurimento o difettosa.

Effettuare le seguenti operazioni:

- Caricare una risma di carta nuova nel vassoio carta.
- Evitare l'uso di carta con superficie ruvida o poco levigata.
- Verificare che il tipo di carta impostato corrisponda al tipo di carta effettivamente in uso.

- Sostituire l'unità di fusione¹.

Qualità di stampa dei lucidi scarsa (La stampa presenta macchie irregolari chiare o scure, il toner fuoriesce o sono presenti striature orizzontali o verticali.)

- I lucidi utilizzati non presentano i requisiti richiesti per la stampante in uso.
- Nel driver è impostato un tipo di modulo diverso dal Lucido.

Effettuare le seguenti operazioni:

- Utilizzare solo lucidi consigliati dal produttore della stampante.
- Verificare che il tipo di modulo impostato sia il Lucido.

Nella pagina appaiono macchie di toner.

- La cartuccia è difettosa.
- L'unità di fusione è in esaurimento o difettosa.
- Nel percorso carta è presente del toner.

Effettuare le seguenti operazioni:

- Sostituire la cartuccia di toner. Vedere [Sostituzione della cartuccia di toner](#).
- Sostituire l'unità di fusione¹.
- Rivolgersi al servizio di assistenza

Quando si prelevano i fogli dalla stampante, il toner si stacca con facilità.

- L'impostazione di Grana carta non è corretta per il tipo di carta o di supporto in uso.
- Il peso della carta impostato non è corretto per il tipo di carta o di supporto in uso.
- L'unità di fusione è in esaurimento o difettosa.

Effettuare le seguenti operazioni:

- Modificare l'impostazione di Grana carta² da Normale a Levigata o Ruvida.
- Modificare l'impostazione Peso carta² da Carta normale a Cartoncino (o selezionare un altro peso appropriato)
- Sostituire l'unità di fusione¹.

La densità di stampa non è uniforme.

La cartuccia è difettosa. Sostituire la cartuccia di toner. Vedere [Sostituzione della cartuccia di toner](#).

Nella pagina appaiono immagini sfocate.

- Il tipo di modulo impostato nel driver della stampante non è corretto.
- Il toner è in esaurimento.

Effettuare le seguenti operazioni:

- Verificare che il tipo di modulo impostato corrisponda al tipo di carta o di supporto effettivamente in uso.
- Sostituire la cartuccia di toner. Vedere [Sostituzione della cartuccia di toner](#).

Viene stampato solo un lato della pagina.

La cartuccia non è installata correttamente. Rimuovere la cartuccia di toner e installarla nuovamente.

I margini non sono corretti.

Le impostazioni di Dimensioni modulo nel driver della stampante non corrispondono alle dimensioni della carta caricata nel vassoio. Selezionare l'impostazione corretta relativa alle dimensioni modulo e stampare nuovamente il processo.

La stampa è obliqua (non è inclinata correttamente).

- La posizione delle guide nel vassoio selezionato non è corretta per le dimensioni della carta caricata nel vassoio.
- La posizione delle guide nell'alimentatore manuale non è corretta per le dimensioni della carta caricata nell'alimentatore.

Effettuare le seguenti operazioni:

- Spostare le guide nel vassoio in modo che aderiscano ai bordi della carta.
- Spostare le guide dell'alimentatore manuale in modo che aderiscano ai bordi della carta.

Le pagine stampate sono bianche.

La cartuccia di toner è difettosa o vuota. Sostituire la cartuccia di toner. Vedere [Sostituzione della cartuccia di toner](#).

Le pagine stampate sono nere.

La cartuccia di toner è difettosa o è necessario l'intervento dell'assistenza tecnica.

Effettuare le seguenti operazioni:

- Sostituire la cartuccia di toner. Vedere [Sostituzione della cartuccia di toner](#).
- Rivolgersi al servizio di assistenza

Dopo la stampa, la carta nel raccoglitore di uscita è arricciata.

L'impostazione di Grana carta non è corretta per il tipo di carta o di supporto in uso. Modificare l'impostazione di Grana carta² da Ruvida a Normale o Levigata.

¹ Per sostituire l'unità di fusione, rivolgersi a un tecnico del servizio di assistenza.

² È possibile modificare questa impostazione utilizzando l'Utilità impostazioni stampante locale. Per ulteriori informazioni, vedere [Utilità impostazioni stampante locale Dell](#).

Richiesta di assistenza

Prima di contattare l'assistenza, effettuare i seguenti controlli:

- Il cavo di alimentazione è collegato alla stampante?
- Il cavo di alimentazione è collegato direttamente a una presa elettrica dotata di messa a terra?
- La stampante è collegata correttamente al computer?
- Tutti gli altri dispositivi sono collegati alla stampante e accesi?
- La presa elettrica è disattivata tramite un interruttore?

- Si è bruciato un fusibile?
- Si è verificata un'interruzione di corrente nella zona?
- La cartuccia di toner è installata nella stampante?
- Il coperchio della stampante è chiuso correttamente?

Se non è stata riscontrata alcuna delle precedenti condizioni, spegnere e riaccendere la stampante. Se il problema persiste, contattare il servizio di assistenza. Se il funzionamento della stampante è stato

ripristinato, premere e rilasciare il pulsante Continua  per stampare una pagina delle impostazioni di menu in cui è indicato il tipo di modello della stampante e altre informazioni che potrebbero essere utili al tecnico dell'assistenza.

Per ulteriori informazioni al riguardo, contattare Dell all'indirizzo support.dell.com.

Specifiche della stampante

- [Panoramica](#)
 - [Specifiche ambientali](#)
 - [Livelli di emissione dei rumori](#)
 - [Emulazione, compatibilità e connettività](#)
 - [Supporto del sistema operativo](#)
 - [Suggerimenti sui supporti di stampa](#)
 - [Cavi](#)
 - [Certificazioni](#)
-

Panoramica

	1710	1710n
Memoria minima	16 MB	32 MB
Memoria massima	144 MB	160 MB
Connettività	Parallela e USB	Parallela e USB Ethernet 10/100BaseTx
Cartuccia di stampa in dotazione (resa con copertura toner del 5% circa)	3.000 pagine	3.000 pagine
Resa prodotto (media)	500 pagine al mese	500 pagine al mese
Resa prodotto (massima)	10.000 pagine al mese	10.000 pagine al mese
Durata della stampante	120.000 pagine	120.000 pagine

Specifiche ambientali

Condizione	Temperatura	Umidità relativa (senza condensa)	Altitudine
Funzionamento	Da 16 a 32°C (da 60 a 90°F)	Dall'8 all'80%	Da 0 a 2500 M (8.200 piedi)
Conservazione	Da 0 a 40°C (da 32 a 104°F)	Dall'8 all'80%	
Trasporto	Da -20 a 40°C (da -4 a 104°F)	Dall'8 al 95%	Pressione atmosferica 0,25 (pari a 10.300 M o 34.000 piedi)

Livelli di emissione dei rumori

Le seguenti misurazioni sono state effettuate in conformità con ISO 7779 e riportate in base a ISO 9296.

Pressione sonora media a 1 metro, dBA	
Stampa	52dBA
Inattività (modalità Standby)	30dBA

Emulazione, compatibilità e connettività

Emulazioni	PostScript 3, PCL 6
Compatibilità	Windows 98/Me, Windows 2000, Windows NT 4.0, Windows XP, Windows Server 2003
Connettività	Parallela e USB Ethernet 10/100BaseTx (solo 1710n)

Compatibilità con le specifiche MIB

Il database MIB (Management Information Base) contiene informazioni sulle periferiche di rete (adattatori, ponti, router o computer). Queste informazioni consentono agli amministratori di gestire la rete (analizzare le prestazioni, il traffico, gli errori e così via). Dell Laser Printer 1710 è conforme alle specifiche MIB standard del settore che consentono ai vari software per la gestione di reti e stampanti, quali Dell OpenManage™, IT Assistant, Hewlett-Packard OpenView, CA Unicenter, Hewlett-Packard Web JetAdmin, Lexmark MarkVision Professional e altri, di rilevare e gestire la periferica.

Supporto del sistema operativo

La stampante Dell Laser Printer 1710 supporta:

- Microsoft Windows 98 seconda edizione
- Microsoft Windows Me
- Microsoft Windows XP
- Microsoft Windows x64
- Microsoft Windows NT 4,00
- Microsoft Windows NT 4.00 Server
- Microsoft Windows 2000 Professional

- Microsoft Windows 2000 Server
 - Microsoft Windows 2000 Advanced Server
 - Microsoft Windows Server 2003
 - Novell® NetWare® 5.x, 6.x con supporto NDPS/iPrint
 - Novell Distributed Print Services™ (NDPS™) 2.0 o versioni successive con Novell NDPS IP Gateway
 - Red Hat Enterprise 3.0
 - SuSE Enterprise Linux 8.0, 9.0
 - SuSE Linux 9.1, 9.2, 9.3
 - Debian 3.0 rev 2, 3.1
 - Linspire 4.5
 - Red Flag 4.0 (solo in cinese semplificato)
 - Mac OS 9.2 e OS 10.2
-

Suggerimenti sui supporti di stampa

La scelta di carta o altri supporti idonei riduce la possibilità che si verifichino problemi di stampa. Per una qualità di stampa ottimale, effettuare una prova di stampa su un campione del tipo di supporto che si desidera utilizzare prima di acquistarne grandi quantità.



ATTENZIONE Il prodotto utilizza un processo che sottopone a riscaldamento i supporti di stampa; il calore generato può determinare l'emissione di sostanze nocive da parte dei supporti. Leggere attentamente la sezione riguardante la scelta dei supporti di stampa in modo da evitare il rischio di emissioni nocive.

- Utilizzare carta xerografica da 75 g/m² (20 libbre).
- Utilizzare lucidi specifici per stampanti laser.
- Utilizzare etichette di carta specifiche per stampanti laser.
- Utilizzare buste da 90 g/m² (24 libbre) di qualità. Per ridurre il rischio di inceppamento della carta, non utilizzare buste:
 - con curvature eccessive
 - incollate tra loro
 - danneggiate
 - con finestre, fori, perforazioni, ritagli o scritte in rilievo
 - con graffette, spago o barrette pieghevoli di metallo

- con affrancature
- con parti adesive esposte quando l'aletta è chiusa
- Non utilizzare cartoncini con peso superiore a 163 g/m² e dimensioni inferiori a 76,2 mm x 127 mm (3 x 5 poll.).

Tipo e formato dei supporti

Origine	Supporto e dimensioni	Peso	Capacità
Vassoio 1	Carta, etichette: A4, A5, JIS B5, Letter, Legal, Executive, Folio, Statement Lucidi: A4, Letter	16 - 24 lb (60 - 90 g/m ²)	250 fogli (carta da 75 g/m ²) 50 etichette di carta 50 lucidi
Vassoio opzionale da 550 fogli	Carta, etichette: A4, A5, JIS B5, Letter, Legal, Executive, Folio, Statement Lucidi: A4, Letter	16 - 24 lb (60 - 90 g/m ²)	550 fogli (carta da 75 g/m ²) 50 etichette di carta 50 lucidi
Alimentatore manuale	Carta, etichette: A4, A5, JIS B5, Letter, Legal, Executive, Folio, Statement Lucidi: A4, Letter Buste: Monarch (7 ¾), 9, Com-10, C5, B5, DL Cartoncino* Formato minimo: 76 x 127 mm (3 x 5 poll.) Formato massimo: 216 mm x 356 mm (8,5 x 14 poll.)	16 - 43 lb (60 - 163 g/m ²)	1 foglio (tutti i tipi di supporto)
*Quando si stampa su cartoncino utilizzando l'alimentatore manuale, aprire lo sportello dell'uscita posteriore. Per ulteriori informazioni, vedere Uso dell'uscita posteriore .			

Cavi

Il cavo di connessione della stampante Dell Laser Printer 1710 deve soddisfare i seguenti requisiti:

Connessione	Certificazione del cavo
USB	USB 2.0
Parallela	IEEE-1284
Ethernet 10/100BaseT	CAT-5E

Certificazioni

USB-IF

Avvertenze legali

- [Avvertenza CE \(Unione Europea\)](#)
- [Conformità EN 55022 \(solo per la Repubblica Ceca\)](#)
- [Avvertenza del Centro polacco di test e certificazione](#)
- [Conformità ENERGY STAR®](#)

Per interferenze elettromagnetiche (EMI) si intendono tutti i segnali o le emissioni, irradiati in uno spazio aperto o trasmessi attraverso conduttori di energia o di segnale, che rendono difficile il funzionamento di una radionavigazione o di altro servizio di sicurezza o che interferiscono seriamente, ostacolano o interrompono ripetutamente un servizio di comunicazione radio provvisto di licenza. I servizi di comunicazione radio includono, tra gli altri, stazioni di radiodiffusione commerciale AM/FM, televisione, servizi di telefonia mobile, radar, controllo del traffico aereo, cercapersone e servizi PCS (Personal communication Services). Tali servizi provvisti di licenza, insieme a radiatori accidentali quali i dispositivi digitali, contribuiscono all'ambiente elettromagnetico.

Per compatibilità elettromagnetica (EMC) si intende la capacità degli elementi di apparecchiature elettroniche di funzionare simultaneamente in modo corretto in un ambiente elettronico. Anche se questo dispositivo è stato progettato per essere compatibile con le restrizioni della commissione di regolamentazione per la compatibilità EMI, non viene garantita la totale assenza di interferenze per installazioni particolari. Qualora l'apparecchiatura dovesse causare interferenze con i servizi di comunicazione radio, cosa che si può verificare spegnendo e riaccendendo l'apparecchio, si consiglia di eliminare l'interferenza in uno dei seguenti modi:

- Riorientare l'antenna ricevente.
- Riposizionare il dispositivo rispetto al ricevitore.
- Allontanare il dispositivo dal ricevitore.
- Collegare il dispositivo a una presa di un circuito derivato diverso da quello a cui è collegato il ricevitore.

In caso di necessità, contattare un operatore dell'assistenza tecnica Dell o un tecnico radiotelevisivo specializzato per ulteriori suggerimenti.

I dispositivi Dell™ sono progettati, testati e classificati per un ambiente elettromagnetico specifico. Generalmente, le classificazioni relative all'ambiente elettromagnetico si riferiscono alle seguenti definizioni armonizzate:

- La Classe A è specifica per ambienti aziendali o industriali.
- La Classe B è specifica per ambienti residenziali.

Le apparecchiature ITE (Information Technology Equipment), che includono dispositivi, schede di espansione, stampanti, dispositivi di ingresso/uscita (I/O), monitor e così via, integrate o collegate al computer dovrebbero corrispondere alla classificazione dell'ambiente elettromagnetico del computer.

Avvertenza sui cavi di segnale schermati: utilizzare esclusivamente cavi schermati per collegare un dispositivo Dell ad altri dispositivi al fine di ridurre la possibilità di interferenze con servizi di comunicazione radio. L'uso di cavi schermati garantisce il mantenimento della classificazione EMC appropriata per un determinato ambiente. I cavi sono disponibili sul sito Web Dell all'indirizzo www.dell.com.

La maggior parte dei dispositivi Dell sono classificati per gli ambienti di Classe B. Tuttavia, l'aggiunta di alcuni componenti opzionali può modificare la categoria di alcune configurazioni per la Classe A. Per determinare la classificazione elettromagnetica del dispositivo, consultare le seguenti sezioni specifiche per ciascuna commissione di regolamentazione. Ogni sezione fornisce informazioni relative alle classificazioni EMC e EMI per ogni paese o alla sicurezza dei prodotti.

Avvertenza CE (Unione Europea)

Il simbolo **CE** indica che questo dispositivo Dell è conforme alle direttive EMC 89/336/EEC e alla direttiva per la bassa tensione (LVD) 73/23/CEE dell'Unione Europea. Questo contrassegno indica che il dispositivo Dell soddisfa i seguenti standard tecnici:

- EN 55022 - "Apparecchiature per la tecnologia dell'informazione - Caratteristiche di radiodisturbo - Limiti e metodi di misurazione".
- EN 55024 - "Apparecchiature per la tecnologia dell'informazione - Caratteristiche di immunità - Limiti e metodi di misurazione".
- EN 61000-3-2 - "Compatibilità elettromagnetica (EMC) - Parte 3: Limiti – Sezione 2: Limiti per le emissioni di corrente armonica (apparecchiature con corrente di ingresso inferiore o uguale a 16 A per fase)".
- EN 61000-3-3 - "Compatibilità elettromagnetica (EMC) - Parte 3: Limiti – Sezione 3: Limiti delle fluttuazioni di tensione e dello sfarfallio nei sistemi di alimentazione a bassa tensione per apparecchiature con corrente nominale inferiore o uguale a 16 A".
- EN 60950 - "Sicurezza delle apparecchiature per la tecnologia dell'informazione".
- EN 60825-1 - "Sicurezza dei prodotti laser".

NOTA I requisiti EN 55022 sulle emissioni prevedono due classi:

- La Classe A è specifica per zone industriali.
- La Classe B è specifica per ambienti domestici.

Per determinare la classe di un dispositivo, leggere le informazioni FCC e ICES riportate sull'etichetta normativa posta sul pannello posteriore, laterale o inferiore del dispositivo. Se le informazioni FCC o ICES riportate sull'etichetta indicano la categoria Classe A, al dispositivo si applica la seguente avvertenza di Classe A:

AVVERTENZA DI INTERFERENZA IN RADIOFREQUENZA Questo è un prodotto di Classe A. In ambiente domestico il prodotto può causare interferenze di radiofrequenza (RF) e potrebbe pertanto essere necessario prendere misure adeguate.

Se le informazioni FCC o ICES riportate sull'etichetta indicano la categoria Classe B, al dispositivo si applica la seguente avvertenza di Classe B:

Il presente dispositivo Dell è stato classificato per l'uso in ambiente domestico specifico per la Classe B.

Una "Dichiarazione di conformità" stilata in base alle direttive e agli standard precedenti, è reperibile presso Dell Inc. Products Europe BV, Limerick, Irlanda.

Avvertenza marchio CE

L'apparecchiatura è conforme ai requisiti essenziali della Direttiva 1999/5/CE dell'Unione Europea.

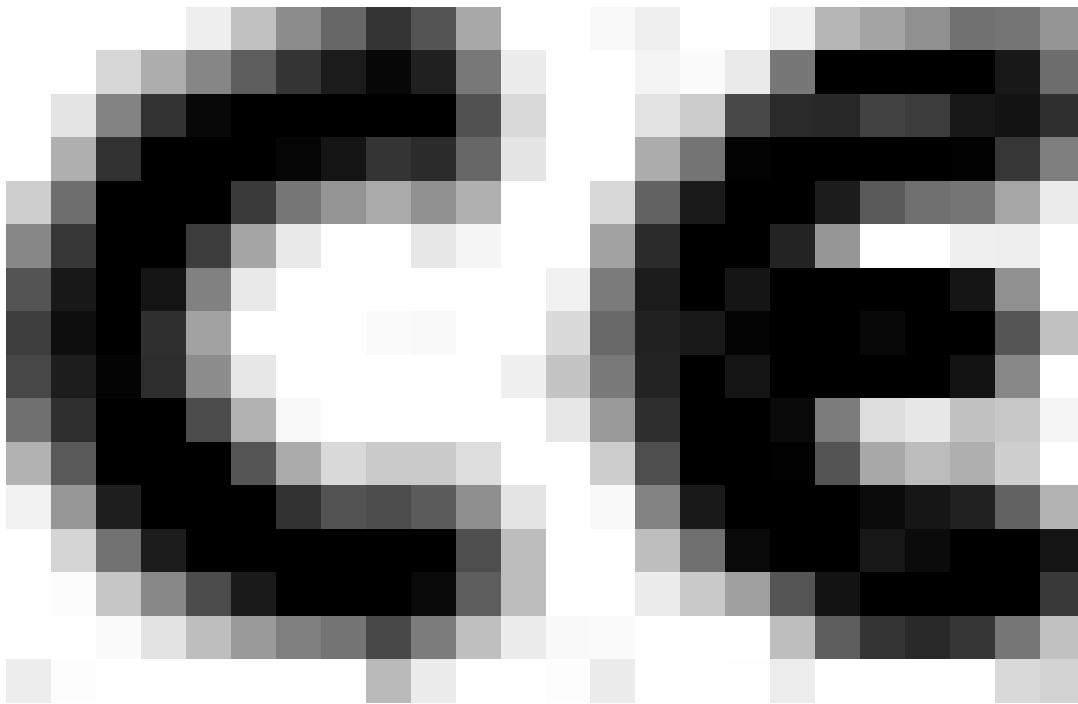

Conformità EN 55022 (solo per la Repubblica Ceca)

This device belongs to Class B devices as described in EN 55022, unless it is specifically stated that it is a Class A device on the specification label. The following applies to devices in Class A of EN 55022 (radius of protection up to 30 meters). The user of the device is obliged to take all steps necessary to remove sources of interference to telecommunication or other devices.

Pokud není na typovém štítku počítače uvedeno, že spadá do třídy A podle EN 55022, spadá automaticky do třídy B podle EN 55022. Pro zařazení zařízení do třídy A (ochranné pásmo 30m) podle EN 55022 platí následující. Dojde-li k rušení telekomunikačních nebo jiných zařízení, je uživatel povinen provést taková opatření, aby rušení odstránil.

Avvertenza del Centro polacco di test e certificazione

L'apparecchiatura deve essere alimentata da una presa con un circuito di protezione collegato (presa tripolare). Tutte le apparecchiature che funzionano simultaneamente (computer, monitor, stampanti e così via) devono essere alimentate dalla stessa sorgente di alimentazione.

Il conduttore di fase dell'impianto elettrico della stanza deve disporre di un dispositivo di protezione di corto circuito in forma di fusibile dal valore nominale non superiore a 16 ampere (A).

Per spegnere completamente l'apparecchiatura, scollegare il cavo di alimentazione dalla presa, che deve essere vicina all'apparecchiatura e facilmente accessibile.

Il marchio di protezione "B" conferma la conformità dell'apparecchiatura ai requisiti di protezione d'uso stabiliti in base allo standard PN-EN 55022.

この装置は、情報処理装置電磁障害自主規制協議会 (VCCI) の基準に基づくクラスB情報技術装置です。
この装置を家庭環境で使用すると電波妨害を引き起こすことがあります。この場合には使用者が適切な
対策を講ずるよう要求されることがあります。



Conformità ENERGY STAR®

La presenza di un logo ENERGY STAR® su un dispositivo Dell o nella relativa schermata di avvio indica che la configurazione originale del dispositivo è conforme ai requisiti EPA ENERGY STAR®. È possibile ridurre ulteriormente il consumo energetico e i relativi effetti collaterali spegnendo il dispositivo quando non viene usato per un periodo di tempo prolungato, in modo particolare la notte e durante i fine settimana.

Appendice

- [Assistenza tecnica Dell](#)
 - [Come contattare Dell](#)
 - [Garanzie e norme per la restituzione](#)
-

Assistenza tecnica Dell

Gli interventi di assistenza tecnica assistita richiedono la collaborazione del cliente durante il processo di risoluzione dei problemi al fine di ripristinare il sistema operativo, il software applicativo e i driver dei componenti hardware in base alla configurazione originale predisposta da Dell nonché verificare il corretto funzionamento della stampante e di tutti i componenti hardware installati da Dell. Oltre all'assistenza tecnica assistita, è disponibile un servizio di supporto tecnico online Dell. Ulteriori interventi di assistenza tecnica sono disponibili a pagamento.

Dell offre un servizio di assistenza tecnica limitato alla stampante, ai componenti software e alle periferiche installate da Dell. L'assistenza relativa a software e periferiche di terzi è fornita dal produttore originale, incluso il software e le periferiche acquistate e/o installate tramite Software & Peripherals (DellWare), ReadyWare e Custom Factory Integration (CFI/DellPlus).

Come contattare Dell

È possibile contattare l'assistenza tecnica Dell tramite l'indirizzo support.dell.com. Selezionare la propria regione nella pagina di benvenuto e inserire le informazioni richieste per accedere agli strumenti e alle informazioni desiderate.

È possibile contattare Dell per via elettronica tramite uno dei seguenti indirizzi:

- World Wide Web
www.dell.com/
www.dell.com/ap/ (solo Asia e Pacifico)
www.euro.dell.com (solo Europa)
www.dell.com/la/ (solo America Latina)
www.dell.com/jp/ (solo Giappone)
- FTP (File Transfer Protocol) anonimo
[ftp.dell.com/](ftp://ftp.dell.com/)
Effettuare il collegamento inserendo "anonymous" come nome utente e il proprio indirizzo e-mail come password.
- Servizio elettronico assistenza
mobile_support@us.dell.com
support@us.dell.com
apsupport@dell.com (solo Asia e Pacifico)
support.euro.dell.com (solo Europa)

- Servizio elettronico preventivi
sales@dell.com
apmarketing@dell.com (solo Asia e Pacifico)
 - Servizio elettronico informazioni
info@dell.com
-

Garanzie e norme per la restituzione

Per la fabbricazione dei prodotti hardware, Dell Inc. ("Dell") usa parti e componenti nuovi o considerati tali in base alle normative standard del settore. Per informazioni sulla garanzia Dell per la propria stampante, consultare il *Manuale dell'utente*.

Informazioni sulla licenza

Il software residente nella stampante contiene:

- Software sviluppato da Dell e/o produttori terzi e protetto da copyright
- Software modificato da Dell e concesso in licenza secondo le clausole GNU General Public Licence versione 2 e GNU Lesser General Public License versione 2.1
- Software concesso in licenza secondo le dichiarazioni di garanzia e la licenza BSD

Fare clic sul titolo del documento che si desidera consultare:

- [Garanzia e licenza BSD](#)
- [Licenza GNU](#)

Il software concesso in licenza secondo le clausole GNU e modificato da Dell è gratuito; è possibile ridistribuirlo e/o modificarlo in base ai termini delle licenze sopra indicate. Tali licenze non concedono all'utente alcun diritto sul software con copyright di Dell o di produttori terzi residente nella stampante.

Poiché il software concesso in licenza in base alle clausole GNU, sulle quali si basano le modifiche di Dell, viene fornito senza garanzia espressa, anche la versione modificata da Dell viene fornita senza alcun tipo di garanzia. Per ulteriori informazioni, consultare le esclusioni di garanzia contenute nelle suddette licenze.

Per ottenere i file del codice sorgente relativi al software concesso in licenza secondo le clausole GNU e modificato da Dell, avviare il CD *Driver e programmi di utilità* fornito con la stampante e fare clic su Contatta Dell oppure fare riferimento alla sezione "Come contattare Dell" nel *Manuale dell'utente*.